

PHOTOGRAPHY
INTERIOR
GRAPHIC
FASHION
DESIGN

AI GRADS
SHARE
THEIR
SUCCESS
STORIES

Publishing the stories of successful graduates of the Accademia Italiana arte moda design in this work has many meanings for us. First of all it certainly gives us great satisfaction to see that these students who attended the programs at our Institute today hold important professional roles, that they are actively and enthusiastically on the road to success in the world of design and in the creative industries. It is also important for us that we have developed a constant link with those who grew professionally with us. We hope that this is only the first of a long series of similar publications in the future.

It is also our way of sending our best wishes to our graduates for ever greater successes in their professional careers.

Vincenzo Giubba
President, Accademia Italiana



Accademia Italiana

PHOTOGRAPHY INTERIOR GRAPHIC FASHION DESIGN

Pubblicare oggi lavori di ex studenti dell'Accademia Italiana di arte, moda e design riveste per noi un molteplice significato.

Innanzitutto è sicuramente una grande soddisfazione vedere questi ragazzi che hanno studiato presso il nostro istituto ricoprire oggi ruoli professionali di spicco, attivi ed entusiasti percorrere strade di successo nel mondo della creatività e dell'arte applicata all'industria.

È inoltre sicuramente importante per noi sviluppare un costante link con coloro che sono cresciuti professionalmente con noi.

Ci auguriamo che questa sia la prima pubblicazione di una lunga serie da realizzare nel prossimo futuro.

Con questo contributo facciamo ai nostri ex-allievi il più grande augurio per il raggiungimento di traguardi sempre più ambiziosi.

Vincenzo Giubba
Presidente, Accademia Italiana

interior and product design



Aleksander Borg design

The three years of study at the Accademia Italiana in Florence were more than just a formal education. It was an important challenge that gave me strength of character and a sense of direction. I learnt the artisan techniques and the philosophy that is the basis of Italian design.

In addition, I also learnt what it means to carry out projects with dedication and conviction, inspired by teachers who have demonstrated themselves to be true masters. The preparation that I received enabled me to apply to the University of Aalborg in Denmark, where I am actually doing a Master's in Urban Design whilst working at the same time as an intern in the architectural studio BCVA, specialised in interior and urban design.



Il triennio di studi all'AI di Firenze non ha rappresentato solo una formazione scolastica, ma anche una sfida importante che mi ha reso più forte e mi ha indirizzato verso la mia professione futura. Ho appreso le tecniche artigianali e la filosofia che sta dietro il design italiano.

Ho imparato inoltre cosa vuol dire portare avanti progetti con dedizione e convinzione, ispirato da insegnanti che si sono dimostrati dei veri maestri. La preparazione ricevuta mi ha consentito di essere ammesso all'Università di Aalborg in Danimarca dove attualmente frequento il master in Urban Design e contemporaneamente collaboro come stagista nello studio di architetti BCVA, specializzato in arredamento e urban design.





Cinthia Batir design

I did the Master's course in Interior and Product Design at the Accademia Italiana in Florence back in 2009.

All the staff were very responsive to emails and phone calls during my application and acceptance process. They facilitated my move to Italy from the Middle East and helped me settle down quickly before the course started. At the Accademia Italiana the faculty, staff and students were very friendly and helpful. The faculty were very professional, knowledgeable and inspiring, and the students were well-educated and hardworking. The nature of the Master's course in Interior and Product Design was very intense and challenging, yet the vibe was energetic and enthusiastic! The school organized numerous trips to design-related events and conferences that took place all over Italy. For the past five years I have been working professionally in Qatar.

I am a LEED certified Interior Designer and currently I am working on the Hamad International Airport. I am responsible for attending pre-construction meetings and site inspections, reviewing project specifications, shop drawings and submittals, and providing design and construction solutions. I can truly say that the Master's course at the Accademia Italiana was an eye-opening and fulfilling experience that prepared me well for the professional working field.



Ho frequentato il master in Design del Prodotto d'Arredo all'Accademia Italiana di Firenze nel 2009. Durante la procedura di iscrizione lo staff della scuola ha risposto velocemente alle mie e-mail e mi ha anche aiutato a trovare una sistemazione abitativa prima del mio arrivo a Firenze. A scuola sia lo staff che gli studenti sono stati estremamente gentili e disponibili. I docenti sono tutti molto professionali e estremamente preparati nella loro disciplina. Si sono rivelati sempre capaci di motivare e ispirare gli studenti.

Sono stata fortunata ad avere compagni di classe educati e determinati negli studi.

Il master in Design del Prodotto d'Arredo ha un programma molto impegnativo. Nonostante l'intensa attività didattica, l'atmosfera a scuola è sempre stata vivace ed entusiasta.

La scuola ha, inoltre, organizzato diverse visite a mostre, eventi di design e anche conferenze con esperti del settore. Da cinque anni lavoro in Qatar. Sono Interior designer certificata da LEED (Leadership in Energy and Environmental Design) e al momento mi sto occupando dell'aeroporto internazionale di Hamad.

Devo prendere parte a meeting che precedono l'apertura dei cantieri e fare sopralluoghi on-site.

Devo, inoltre, controllare le specifiche dei progetti, le consegne, risolvere problematiche di costruzione e dare indicazioni sul design. Posso dire sinceramente che il master all'Accademia è stata un'esperienza veramente significativa che mi ha preparato per il mondo del lavoro.

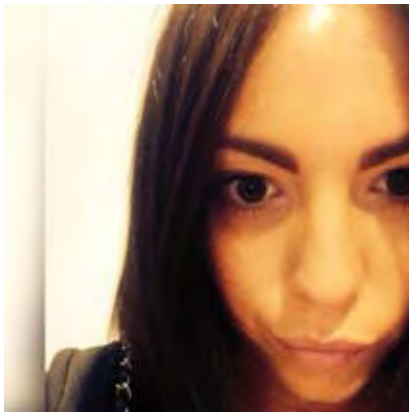

Elena Ciardi design

I graduated in Interior & Product Design in May 2014. During my period of study I acquired the professional skills and techniques necessary to work in the design sector. My expectations from the school

were satisfied and the training received at the Accademia Italiana has definitely contributed to the realisation of my professional objectives.

After my degree I collaborated with the design studio Baciocchi Associati as an intern dealing with architectural and interior design projects for the Prada brand.

Afterwards, I worked in the architectural studio Svetti, collaborating with the Graziella Group.

At the moment, I am an interior designer for the architectural and design studio Modus.

Mi sono laureata in Arredamento e Product Design nel maggio 2014.

Durante il periodo di studi ho acquisito le competenze professionali e gli strumenti necessari per lavorare nel settore del design. Le mie aspettative sulla scuola sono state soddisfatte e l'istruzione ricevuta all'Accademia ha contribuito sicuramente al raggiungimento dei miei obiettivi professionali.

Dopo la laurea ho collaborato come stagista presso lo studio Baciocchi Associati che si occupa di progettazione architettonica e d'interni per il marchio Prada. Successivamente, ho lavorato nello studio di architettura Svetti, collaborando con Graziella Group.

Attualmente sono arredatrice d'interni per lo studio di architettura e interni Modus.

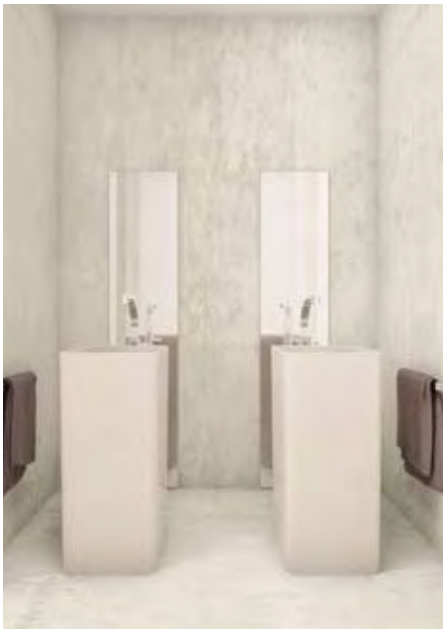



Eleni Venetaki design

It is always difficult to find the right words to recount my experience at the Accademia Italiana.

Two years after graduating, I was already working as an interior designer when I felt the need to deal with new challenges. The Master's in Interior Design seemed perfect in order for me to improve my capacities, develop my design concepts and to have the possibility to work with the best designers in the sector.

Within three months I took my decision to move to Florence and here I was... a student once again, in one of the most outstanding design schools in Europe! The staff were always extremely friendly and made you feel at home, while the professors were eager to help, to advice and pass on their knowledge. They helped me change the narrow, simplistic way of thinking and opened my mind to see new perspectives and a different functional approach to design.

And what about Florence?

A wonderful city, an open museum for anyone who wants to explore its beauty and history.

I couldn't have asked for more!!!

After I graduated I returned to my country, back to the construction sector, where I founded my own company and work.

I couldn't be more satisfied with my decision and more happy with the people I met and the friends that I made. But most of all, I am so proud of my personal transformation and the design inspiration that I got from the Accademia Italiana!

È sempre difficile trovare le parole giuste per raccontare la mia esperienza tra i banchi dell'Accademia Italiana.

Laureata da due anni, stavo già lavorando come Interior Designer quando ho sentito la necessità di fare di più e affrontare nuove sfide. Il master in Design del Prodotto d'Arredo mi è sembrato l'ideale per migliorare le mie capacità, sviluppare il mio concetto di design e avere la possibilità di lavorare con i migliori designer del settore.

In soli tre mesi mi sono trasferita a Firenze. Ero di nuovo una studentessa in una delle migliori scuole di design in Europa! Lo staff si è mostrato sempre disponibile e mi sono sentita davvero a casa. Gli insegnanti sono sempre stati pronti ad aiutarmi, incoraggiarmi e trasmettermi le loro conoscenze. La scuola, attraverso l'analisi di veri progetti di design, ha cambiato il mio modo di pensare aprendo la mia mente a nuove prospettive, a un approccio diverso e funzionale del design.

E cosa dire di Firenze?

Un museo a cielo aperto per tutti coloro che vogliono esplorare la bellezza e la storia di questa meravigliosa città. Non avrei potuto chiedere di più!

Terminato il master, sono tornata nel mio paese, dove ho fondato la mia azienda.

Sono contenta della decisione di trasferirmi a Firenze per un periodo e delle persone che ho incontrato, ma soprattutto sono soddisfatta della crescita personale e professionale che il percorso all'Accademia Italiana mi ha permesso di fare.





Frequentare AI è stata sicuramente la migliore decisione da prendere.

Conoscevo un po' l'Italia, ero stata solo a Roma e ho deciso di frequentare un master a Firenze.... che città....



Helena Vitoria Carvalho design

It was the best decision I made, I didn't know Italy (only Rome) and I decided to go for a Master's in Florence...what a city...what an experience...what an Accademia! In that year I absorbed every bit of art that I was able to absorb from my surroundings, from colleagues, from the professors and from the people that I met.

When I returned home...I thought "What now?"... I began an internship with an interior designer. It lasted for 4 months and then I began to work as an interior designer - designing restaurants, houses, a wine bar, etc. At the same time while I was doing my interior design projects I started to design and develop my own line of products under the brand name - Pintadinho de Branco which means 'painted more or less in white'.

In 2010 I started working for a company that has 22 design shops all over Portugal. I was involved with the interior design of their shops as well as their window displays and marketing.

At the moment I am working in a company that designs kitchens. I am also creating my own brand line of silver jewellery.

I am a very creative person and everyday I try to accomplish my objectives. That's what makes me happy!



che esperienza.... che Accademia...In quell'anno ho cercato di imparare quanto più possibile dalle bellezze artistiche che mi circondavano, dai compagni di classe, dai docenti e da tutte le persone che ho incontrato...

Quando sono tornata in Portogallo mi sono detta: E ora?

Sono stata tirocinante presso uno studio di design per 4 mesi, dopodiché ho aperto la mia linea di prodotto - Pintadinho de Branco, che significa dipinto di bianco.

Ho lavorato inoltre per un'azienda proprietaria di una catena di 22 negozi di design in tutto il Portogallo, occupandomi dell'arredamento dei negozi, dell'allestimento delle vetrine e del marketing.

Attualmente sono designer per un'azienda che realizza cucine e al tempo stesso produco una mia linea di gioielli in argento.

Sono una persona molto creativa e mi rende felice cercare di raggiungere nuovi obiettivi ogni giorno!





Jasmina K. Pahic design

Del tempo trascorso in Accademia ricordo soprattutto le persone, i molti amici e il tempo passato assieme, la passione per il design e i diversi metodi di approccio da cui ho imparato molto.

Dopo la laurea, per prima cosa ho progettato l'arredamento del mio appartamento e ho seguito i lavori in prima persona.

Successivamente ho aperto il mio studio KPDizajn dove mi occupo di progettazione di interni per appartamenti privati e residenze turistiche.

Mi sono poi concentrata sul product design e ho realizzato un uccellino in legno che viene venduto a Lubiana e a Zagabria.

Sto al momento studiando nuovi oggetti di product design grazie anche al successo del mio primo prodotto.

Continuo a partecipare a concorsi di settore per migliorarmi a livello professionale.



My time at the Accademia Italiana was more about the people than anything else.

I remember mostly my friends and our time together...our passion for design and our different approaches to it from which I learned a lot.

After graduation, I first redesigned my apartment and I supervised all the work.

That took me the whole summer.

Afterwards I started looking for a job but unfortunately in Slovenia there is only a small market for designers, so I decided to open my own studio - KPDizajn where I design the interiors of private apartments and tourist residences.

I then concentrated more on product design and I designed a bird made in wood that is selling in Ljubljana and Zagreb.

At the moment I am doing research for new design objects after the success of my first design product.

I continue to participate in design competitions in order to improve myself professionally.



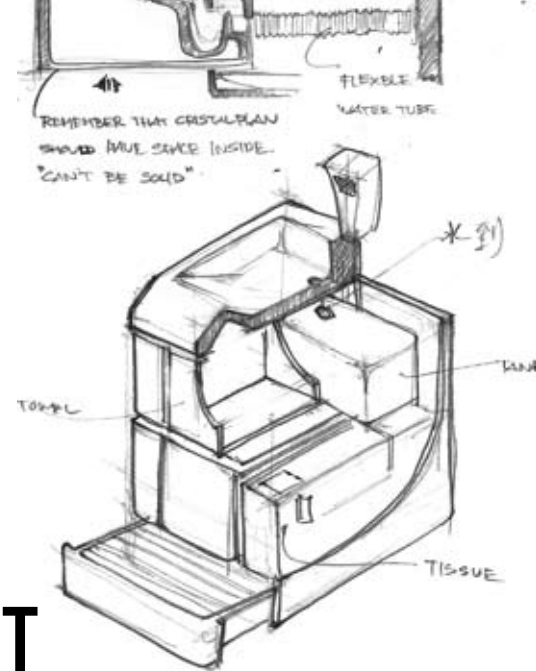

KRIT JIRATKUEN design



Dopo la laurea triennale conseguita in Thailandia, ho proseguito i miei studi con il master in Design del Prodotto d'Arredo a Firenze. Ho imparato molto, non solo a livello scolastico.

La permanenza in questa città, così importante a livello artistico, ha cambiato il mio modo di vedere il mondo. Ho bei ricordi dei compagni di classe provenienti da paesi e culture diverse e ... soprattutto del piacere di mangiare gelato tutti i giorni!!!

Dopo il master sono tornato a Bangkok dove ho lavorato come Interior designer.... Sentivo però il desiderio di tornare in Italia. Mi sono trasferito quindi a Milano, dove lavoro come designer, artista, pittore e scrittore.

Questo è il link per vedere i miei progetti: <http://goo.gl/09Kvjrd>

Thanks to Accademia Italiana!

After completing my BA in Thailand, I continued my studies with a Master's in Interior and Product Design in Florence. This program allowed me to learn a lot, not only in school. Being in this artistic city helped me to open my mind and to improve my way of looking at the world. I still have good memories of the new friends coming from various nations and cultures that I made at the school and of the most important thing...

"gelato" everyday!

After I graduated I went back to my country to work as an interior designer. However, there was something about Italy that made me want to go back and live my life there. Thanks to my training, I am now working in Milan as a designer, as well as artist, painter, and writer.

You can see my portfolio on the following link:

<http://goo.gl/09Kvjrd>.

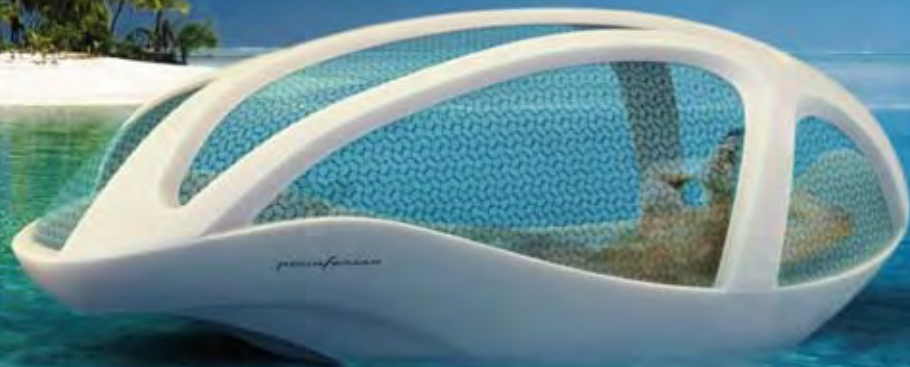



Laura Papastilianou design

I came to Florence to take the Interior and Product Design course at the Accademia Italiana in 2002. Those two years of study can be considered amongst the best of my life. I have beautiful memories of that period.

I came to the Accademia uncertain of myself. I am really grateful to my teachers who put me on the right path for a career in interior design.

After that, I spent two years in Athens furthering my studies and I have been working in an architectural studio since 2006.

Now, I finally have my own little studio 'Pure Designing Spaces' together with a great colleague.

A really big 'Thank You' to the Accademia Italiana where it all began!



Sono venuta a Firenze per frequentare il corso di arredamento e product design all'Accademia Italiana nel 2002. I miei due anni di studio possono essere considerati tra i migliori della mia vita. Ho

bellissimi ricordi di quel periodo.

Sono arrivata in questa scuola con molte incertezze, ma gli insegnanti mi hanno messo sulla strada giusta per intraprendere il mio percorso di interior designer e di questo sono loro davvero grata.

Dopo l'Accademia ho proseguito i miei studi per due anni. Dal 2006 ho iniziato a lavorare in uno studio di architettura. Adesso ho aperto il mio piccolo studio con un collega fantastico. Un grande ringraziamento all'Accademia dove tutto è iniziato!

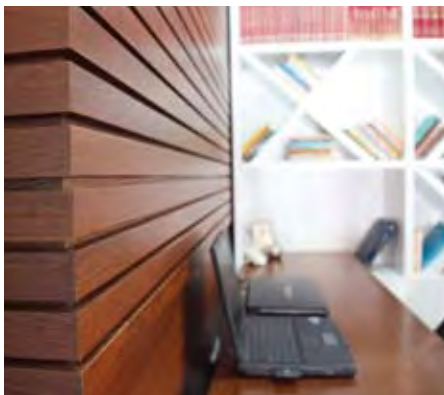



Maja-Li Torekull design

In 2004 I came to Florence and joined the Accademia Italiana family. I am forever grateful for my three years with the teachers at the Accademia.

The city and the Italian culture that inspired and encouraged me to pursue my dream of becoming an interior designer of commercial spaces. The broad program gave me a solid foundation not only in interior design but also in furniture and product design. In the years following, I was able to increase my knowledge of carpentry and woodwork design and production. After finishing at the Accademia Italiana I went

to Paris to do a Master's degree in Interior Architecture. Since then I have worked in both New York and Sousse (Tunisia).

I returned to Sweden four years ago where I have since been working at Millimeter Arkitekter (www.millimeter.se), a well-respected architectural firm in Stockholm which is considered to be one of the leading companies in hotel design in Northern Europe. I am the head designer and responsible for interior design projects of restaurants, bars and night clubs.

Sono arrivata a Firenze per frequentare l'Accademia Italiana nel 2004. Sarò sempre grata per i tre anni trascorsi con i professori dell'AI.

Gli insegnanti, la città e la cultura italiana in generale sono stati per me fonte d'ispirazione e d'incoraggiamento per seguire il mio sogno di diventare un designer di spazi commerciali.

Il corso di studi è completo e in grado di fornire una solida base non solo nell'arredamento d'interni, ma anche nel design del prodotto.

Negli anni seguenti ho così potuto approfondire tutta la parte di progettazione, costruzione e personalizzazione di diverse tipologie di falegnameria e lavorazione del legno.

Dopo l'Accademia mi sono trasferita a Parigi per frequentare il Master in Architettura di Interni.

Terminato il corso, ho lavorato a New York e a Sousse in Tunisia.

Quattro anni fa sono tornata in Svezia per lavorare con lo studio Millimeter Arkitekter (www.millimeter.se), leader nella progettazione di hotel in Nord Europa e studio di architettura di primo piano a Stoccolma. In questo momento sono capo progettista e responsabile di progetti di arredamento di ristoranti, bar e locali notturni.





Accademia Italiana è un autentico istituto internazionale con studenti provenienti da paesi e culture diverse.

Quello che mi è piaciuto di più di questo percorso sono state la libertà creativa e la possibilità di esprimerla in classi composte da pochi studenti con aule che si affacciano su Palazzo Pitti. Non c'è niente di più bello che essere circondati da musei, cattedrali e palazzi storici. Cosa ci può essere di più stimolante che studiare in una città dove la cultura e l'arte sono ovunque?

Tutto questo ha reso il mio percorso di studi una vera esperienza di vita e di crescita professionale. I tre anni all'AI sono stati indimenticabili, è stato un momento significativo della mia vita.

Dopo il corso sono tornata ad Hong Kong dove ho iniziato a lavorare a progetti di design nel segmento del retail di lusso. In precedenza ho lavorato anche per Gucci.

In questo momento sono il senior project manager presso SMPC, un gruppo di moda francese e mi occupo dei loro progetti in Asia.

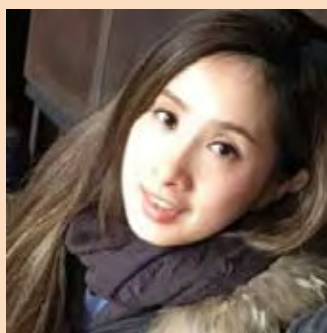

Meisha Chan design



Accademia Italiana is an authentic international institute with students coming from different countries and cultures. What I liked about the program in Florence was having the freedom to explore an idea in a beautiful and historic classroom setting overlooking Palazzo Pitti. There is nothing more opulent than being surrounded by museums, cathedrals and historical buildings. What could be more stimulating to creativity than studying design in a city where art and culture are ubiquitous?

All of these made the program at the Accademia Italiana a true life experience in terms of both personal and future professional development. My three years at the Accademia Italiana have been unforgettable and invaluable. It has been the highlight of my life.

Since returning to Hong Kong, I have been working in the luxury retail industry in design and project management. Previously I worked for Gucci and now I am the Senior Regional Architectural Project Manager at SMPC, a French fashion group overseeing their projects in Asia.

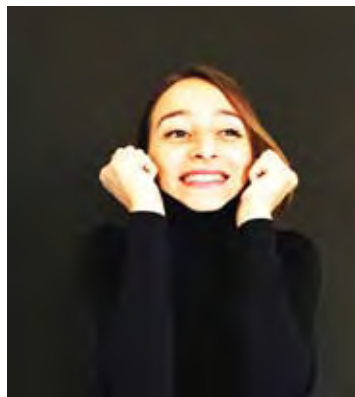
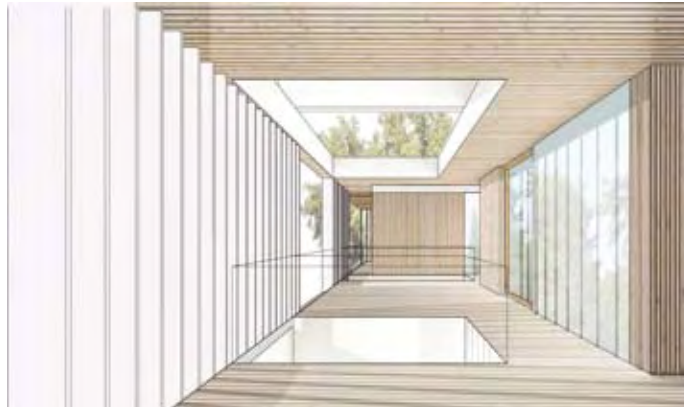

Melina Galati design

My time in Florence and especially my period of study at the Accademia Italiana were an important moment of my life.

The Accademia is where I came into contact with the world of design and I was immediately fascinated by it also

thanks to the ability of the professors to transmit their knowledge and direct my professional growth in this sector.

After I finished my studies in Interior and Product Design in 2008, I started to work in an architectural studio in Cyprus, where for the first time I put into practice the knowledge acquired at school.

A year afterwards, I decided to return to Italy and complete my formation with a Master's in Milan. After finishing the course, I did various internships and worked for a couple of years for a notable architectural studio where I got experience and acquired professionalism in the retail design sector.

Now I am working in Milan for Giorgio Armani Spa in the international design store department.

I am grateful to the Accademia Italiana for giving me the knowledge necessary to take the first steps in the design workplace.

La mia permanenza a Firenze e specialmente il mio percorso all'Accademia Italiana sono stati un momento importante della mia vita.

L'Accademia è dove sono entrata in contatto con il mondo del design e dove ne ho subito immediatamente il fascino anche grazie alla capacità dei professori di trasmettere le loro conoscenze e consentire la mia crescita professionale in questo settore.

Dopo aver finito i miei studi in Interior e Product Design nel 2008, ho iniziato a lavorare in uno studio di architettura a Cipro, dove per la prima volta ho messo in pratica le competenze acquisite a scuola.

Un anno dopo, ho deciso di tornare in Italia e completare la mia formazione con un master a Milano. Una volta terminato il corso, ho fatto diversi stage e lavorato per un paio di anni presso un noto studio di architettura, dove ho fatto esperienza e ho acquisito professionalità nel settore del retail design.

Adesso lavoro a Milano presso Giorgio Armani Spa nel dipartimento di progettazione degli store a livello internazionale.

Sono grata all'Accademia Italiana per avermi dato le conoscenze necessarie per muovere i primi passi nel mondo del lavoro.



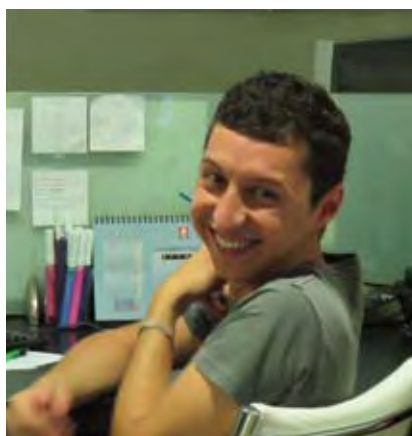

Michail Maragkakis design

È difficile descrivere a parole la mia esperienza all'Accademia Italiana.

Il mio caso era un po' particolare perché prima di iscrivermi avevo intrapreso un percorso di studi completamente diverso e, solo grazie al mio istinto e ad un po' di incoscienza giovanile, ho deciso di dare una svolta alla mia vita.

Avevo tanta voglia di iniziare questa nuova esperienza, ma ero spaventato perché non avevo nessuna preparazione artistica, non ero in grado di disegnare neanche una linea dritta...

Con il mio impegno e il supporto dei docenti ho imparato tutto iniziando da zero.

Subito dopo la laurea ho trovato lavoro come arredatore e da ormai sette anni affianco alla libera professione la collaborazione con il noto architetto greco Lefteris Tsikandilakis.

Ho capito che prendendo le decisioni giuste e incontrando le persone giuste si può raggiungere qualsiasi obiettivo anche quelli che all'inizio sembrano irrealizzabili.

Grazie ancora per tutto...

It is difficult to describe in words my experience at the Accademia Italiana. My case was a bit particular because before enrolling, I had already begun a completely different course of studies, and thanks only to my instinct and a bit of youthful recklessness, I decided to change the direction of my life.

I was very keen to start this new experience, but I was afraid because I had no artistic training. I was not even able to draw a straight line...

With my efforts and the support of the professors, I learnt everything starting from zero.

After the degree I found work as an interior designer and for the past seven years I have been working as a freelance designer in collaboration with the notable Greek architect Lefteris Tsikandilakis.

I understood that by taking the right decisions and by meeting the right people you can achieve whatever objective, even those that at the beginning appear unattainable.

Thanks for everything...

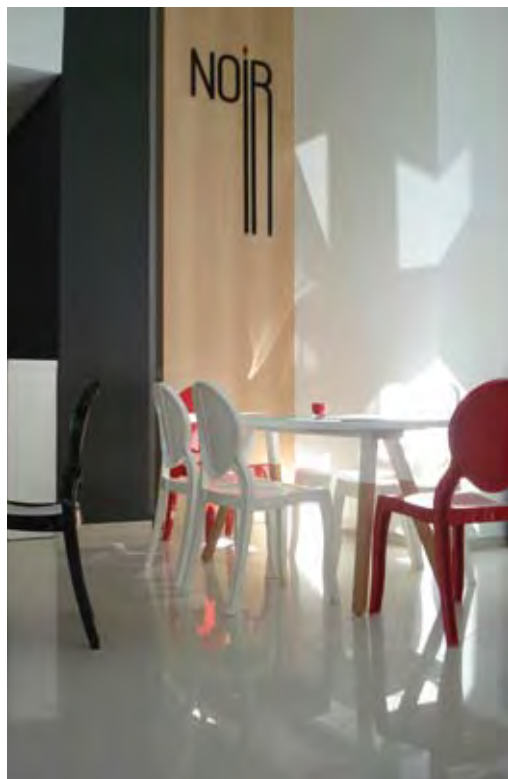



Parisa Bazargani design

I moved to Florence with the hope of learning about my passion for interior design. After three years at the Accademia I

left the city taking with me much much more. My professors were a great support throughout and welcomed me with their guidance and expertise. They have been a huge inspiration as I learnt my field of study at its core principals which have helped lay a solid foundation for my progress since graduating. After completing my degree I undertook an internship at The Studio Harrods in London and soon after began working full time as an interior designer at one of the leading design studios in London. Working on the luxury design of hotels and palaces globally, I gained many invaluable experiences and learned to develop projects from concept to reality.

I am extremely grateful for the path that I have undertaken so far in the world of design.

Mi sono trasferita a Firenze con la speranza di imparare e approfondire la mia passione per il design e l'arredamento. Dopo tre anni all'Accademia ho lasciato la città portando con me molto di più. I docenti sono stati di grande supporto con la loro esperienza durante tutto il percorso. Sono stati inoltre un'importante fonte d'ispirazione e mi hanno dato una solida preparazione per la mia carriera lavorativa.

Dopo la laurea sono stata tirocinante presso lo Studio Harrods di Londra e subito dopo ho iniziato a lavorare come arredatrice full time per uno degli studi più importanti di Londra. Ho fatto esperienza e ho imparato a trasformare idee in progetti reali lavorando alla progettazione di hotel di lusso in diversi paesi.

Adesso sono una designer freelance e mi occupo di progettazione di residenze di lusso.

Sono davvero grata per il percorso che ho intrapreso finora nel mondo del design.





Patrick Sandqvist design

During my Interior and Product Design studies at the Accademia Italiana, I had passionate and encouraging teachers with years of professional work experience, eager to help and to develop the students' design skills. The friendly and international environment at the Accademia Italiana combined with Florence's incredible historical atmosphere, were great sources of inspiration and I wish my three years at the Accademia Italiana would have lasted much longer!

After graduation, I have worked in various architectural/design studios throughout Europe, dealing with different kinds of design tasks such as graphic design, product design and development, interior design etc.

Currently I am enrolled at Aalborg University in Denmark, where I have just started my Master's degree in Urban Design.

Durante il mio corso di Arredamento e Product Design all'Accademia Italiana ho incontrato insegnanti appassionati con alle spalle anni di esperienza professionale, sempre disponibili ad aiutare gli studenti a sviluppare le proprie capacità tecniche. L'ambiente internazionale dell'AI unito all'incredibile atmosfera culturale e storica che si respira nella città di Firenze sono state una grande fonte d'ispirazione e avrei voluto che i tre anni in questa città durassero più a lungo!

Dopo la laurea ho lavorato in diversi studi di architettura e design in Europa occupandomi di diversi aspetti del design: grafica, progettazione e sviluppo di prodotti, arredamento di interni ecc..

Al momento sto frequentando il master in Urban Design presso l'Aalborg University in Danimarca.





L'Accademia Italiana è il punto di partenza da dove ogni buon designer o artista che si rispetti vorrebbe iniziare la propria carriera. L'esperienza che l'Accademia Italiana mi ha dato è unica.

Gli studenti sono seguiti con attenzione e ricevono un'ottima preparazione grazie alla buona organizzazione delle classi e all'ottima professionalità di tutti gli architetti e designer che insegnano nella scuola. È stato bellissimo, inoltre, incontrare persone da tutto il mondo. Studiare all'Accademia mi ha dato la possibilità di misurarmi con culture, arti e creatività diverse in un posto unico, Firenze, culla del Rinascimento.

L'esperienza vissuta e le conoscenze acquisite mi

hanno permesso di trovare il lavoro perfetto per me quando sono tornata in Bulgaria. Da quando sono rientrata nel mio paese, lavoro per due delle più grandi compagnie di costruzioni, progettazione, architettura e design che si chiamano "Stroikolux" e "FabriCo".



Pavlina Hristeva design



Accademia Italiana is the base where every good designer or artist would want to start from. My experience at the Accademia would not be able to be repeated again in my professional life. Thanks to the good organization of the classes and the great professionalism of all the professors, all the students receive attention and knowledge to develop a professional career. Another great experience I got was the opportunity to get to know different people from all over the world. This was a once in a lifetime experience to meet all that culture, art and creativity in one place - most of it in the centre of the great Renaissance city of Florence.

My experience and knowledge helped me to find my dream job back home in Bulgaria, and since my return, I have been working with two of the biggest construction, architectural and design companies - "Stroikolux" and "FabriCo".

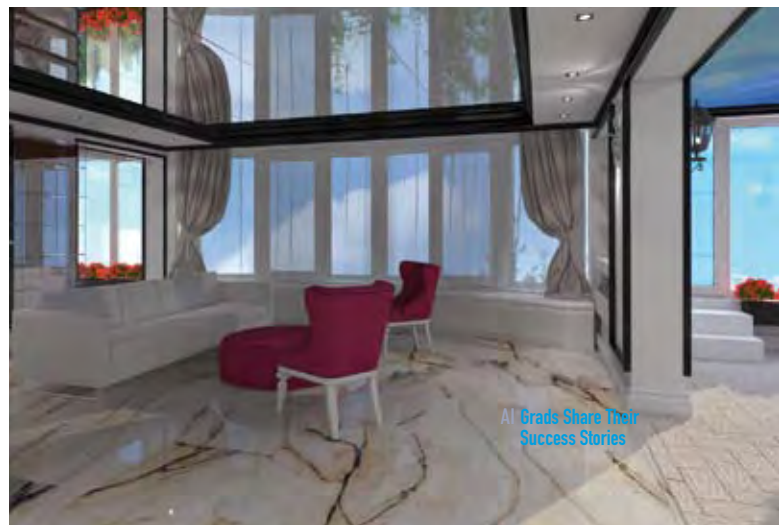



Rebecca Giaccherini design

The years of study spent at the Accademia Italiana have permitted me to understand the concept of Design in its infinite "hues".

At the academic level, I was guided by very competent professors who not only transmitted the basic concepts but also their passion for design and for this incredibly fascinating world.

The course of study in this institute strongly influenced my formation as a designer. I was able to find and create my own style and to become aware of my future capacities and aspirations.

It has been without doubt a unique experience; I got to know many students coming from all over the world and this allowed me to confront myself with different ways and cultures from a design point of view.

The cultural background enabled me to continually enrich my knowledge.

I am in fact now studying in the Faculty of Architecture at the University of Genoa.

In addition, I collaborate as an interior designer in my family's company, Aba Arredamenti, which designs and produces fitted interiors for bars, patisseries and coffee shops.

Without doubt, the major part of the person that I am today I owe it to the training that I had at the Accademia Italiana in Florence.

Gli anni di studio trascorsi all'Accademia Italiana mi hanno permesso di comprendere a pieno il concetto di design nelle sue infinite sfumature.

A livello d'insegnamento, sono stata affiancata da docenti molto competenti che mi hanno, non solo trasmesso le conoscenze di base, ma anche la loro passione per il lavoro e per questo mondo incredibilmente affascinante.

Il percorso svolto in questo istituto mi ha formato come designer. Ho potuto creare il mio stile e prendere coscienza delle mie capacità e aspirazioni future.

E' stata senza dubbio un'esperienza unica; ho conosciuto studenti provenienti da tutto il mondo e questo mi ha permesso di confrontarmi con mondi e culture diverse anche dal punto di vista del design.

Il bagaglio culturale acquisito in AI mi ha permesso di continuare in modo eccellente i miei "infiniti studi".

Oggi sto infatti frequentando l'Università di Architettura di Genova.

Inoltre, collaboro come interior designer presso l'azienda di famiglia, Aba Arredamenti, che si occupa di progettazione e produzione di arredi su misura per bar, pasticcerie e caffetterie.

Senza dubbio, gran parte di ciò che sono oggi lo devo alla formazione che ho avuto all'Accademia Italiana di Firenze.





Bab Kadamian design

January 1st 2011, I arrived in the most beautiful city (in my opinion, it still holds) in the world, away from home and from my family, in a state of confusion that I did not know where I was or what I was doing. I was simply hit by the charm of historical Florence, a blow that I have not yet recovered from.

Ever since I climbed the never-ending stairs of the Accademia Italiana for the first time, I felt that I had met my fate and realized I found my new home. A home is filled with family, and that's what I felt after meeting everyone, one by one at the Accademia Italiana. Eventually the hard times came, suddenly I was held-up, supported and even pushed to succeed. One of my mentors, during the end of the final year said to me "We are a family Bab", and then I realized that I had been right in the beginning!

Oh how I miss "MY" terrace on the 4th floor... having "un caffè" hasn't been so enjoyable ever since. The "Pausas" were simply never enough for me, but neither was my whole time at the Accademia Italiana.

Now I stand here remembering how I was someone who couldn't have drawn a straight line, to currently creating an entire ambient. After I graduated I enrolled on the Master's course, and that not being enough for me I even went back during the summer for a short specialist course. My professors have SO much to say, that their experiences and knowledge in design have been truly treasured as mine. My mentors warned and informed me of the world I was about to encounter after graduating. Now, with my knowledge, experiences and open eyes, my works are being recognized internationally. With the great advice from my mentors I have designed and realized over twenty houses in Canada, Armenia, Saudi Arabia and Lebanon. That being said, I believe I am on the right path.

In other words... my journey in the world of design has just begun!



Il 1 gennaio 2011 sono arrivato in quella che considero tuttora la più bella città del mondo, lontano da casa, dalla mia famiglia e in uno stato di totale confusione. Non riuscivo neppure a comprendere bene dove ero e cosa stavo facendo...

Sono rimasto subito estasiato dalla bellezza di Firenze che ancora oggi mi porto dentro.

Dal momento in cui ho varcato la soglia dell'Accademia Italiana, ho capito subito di aver trovato il posto giusto per me, una seconda casa. Questo è quello che ho provato dopo aver conosciuto lo staff della scuola.

Sono arrivati anche i momenti difficili, ma sono stato aiutato e spronato a dare il massimo. Uno dei miei insegnanti, durante l'ultimo anno, mi ha detto "Bab qui siamo una grande famiglia" e questo ha confermato quello che avevo pensato fin dall'inizio.

Quanto mi manca la terrazza del quarto piano, dove andavo sempre a prendere il caffè. I minuti di pausa non erano mai abbastanza per me, come il tempo passato all'Accademia Italiana. So che sono passato da non essere capace di disegnare una linea su un foglio a riuscire a progettare un intero ambiente...

Dopo il triennio ho deciso di completare il mio percorso di studi frequentando anche il corso master e un corso estivo di Rhino sempre presso l'AI. I professori avevano così tanto da trasmettere che ho fatto tesoro di tutti i loro insegnamenti e esperienze nel design.

Mi hanno inoltre preparato ad affrontare la realtà che si sarebbe presentata dopo l'Accademia. Adesso i miei lavori hanno visibilità a livello internazionale. Grazie all'incoraggiamento dei docenti, ho progettato e arredato più di 20 spazi domestici in Canada, Arabia Saudita e Libano....

Detto questo posso affermare di essere sulla strada giusta. Il mio viaggio nel mondo del design è appena iniziato...

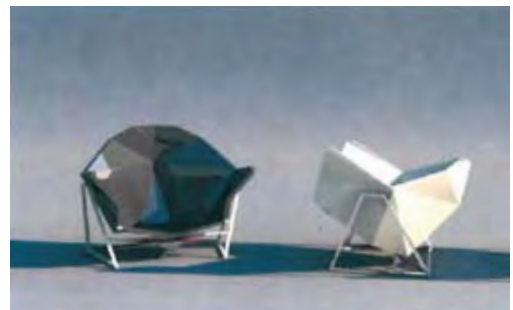



MUSEUM HALL



Maria Axelqvist design

My three years at the Accademia Italiana in Florence gave me first and foremost the confidence to believe in my own ideas. Qualified teachers with their own careers in the field inspired me as a student to be independent and to create something of my own.

Within a year after my graduation I started my own design studio.

In the following years I worked as a consultant for various companies helping them develop their design ideas. During this period of time I also introduced a series of candle holders onto the Swedish market (actually a project I first started in my Product Design class at the Accademia Italiana).

Today I work as an independent interior designer for a 3D visualization studio furnishing new apartments for some of the largest construction companies in Sweden.

In addition, I launched my jewellery brand "Langaeble" in Stockholm in 2014.

If you love design no field is really different from another. It's all about combining good aesthetics with functionality.

Durante i tre anni all'Accademia Italiana di Firenze ho acquisito soprattutto la sicurezza in me stessa necessaria a portare avanti le mie idee. Gli insegnanti, che oltre ad essere docenti sono anche liberi professionisti qualificati nel settore, mi hanno ispirato e spinto a creare qualcosa di nuovo e ad essere indipendente.

Ho aperto il mio studio entro un anno dalla laurea.

Negli anni successivi ho lavorato come consulente per molte aziende nello sviluppo del loro design concept.

In questo periodo ho lanciato sul mercato svedese una serie di portacandela.

In realtà si tratta di un progetto che avevo iniziato durante le lezioni di product design all'Accademia.

Oggi sono un'arredatrice free-lance. Collaboro con uno studio che si occupa di rendering in 3D per l'arredamento di nuovi appartamenti per alcune delle più grandi compagnie di costruzioni in Svezia.

Oltre a questo ho fondato il mio marchio di gioielli "Langaeble" a Stoccolma nel 2014.

Se ami il design, le tue conoscenze possono essere applicate a qualunque settore. Sta tutto nel combinare una buona estetica alla funzionalità.



Emilija Ciric design

I still remember the day that I first went to Florence to visit Accademia Italiana in the hope of starting my education as an interior and product designer. I was overwhelmed by the amount of professionalism, dedication and passion that the staff, professors and students put into their work, and since the first moment I was sure that this was the right place to start my creative path. I have not been disappointed since! Everyone at Accademia Italiana has been very supportive throughout the course and I am very proud and happy to have graduated from this prestigious design school in 2011.

After graduating I started working for an architecture, interior, landscaping, lighting and graphics design firm based in Doha, Qatar, best known for its design of residences, commercial spaces, educational and sports complexes. The experience and knowledge gathered throughout my studies at Accademia Italiana have certainly provided a great base for my career. I am currently the Head of the Interior Design Department and I am also a holder of a MA Interior Design degree from Staffordshire University in England.



Mi ricordo ancora il giorno della mia prima visita all'Accademia Italiana per prendere informazioni sul corso di Interior e Product Design. Sono rimasta subito colpita dalla professionalità, passione e dedizione che lo staff, i docenti e gli studenti mettevano nel loro lavoro. Fin dall'inizio ho capito che mi trovavo nel posto giusto per intraprendere il mio percorso creativo. Non sono rimasta delusa! Tutti all'Accademia

sono stati di grande aiuto durante il triennio e sono fiera di essermi laureata nel 2011 in questo prestigioso istituto.

Ho iniziato poi a lavorare in un'azienda che si occupa di arredamento d'interni, illuminazione, architettura, design d'esterni e grafica con sede a Doha, in Qatar, conosciuta soprattutto per progettazioni residenziali e commerciali, ambienti scolastici e strutture sportive. Al momento sono il responsabile del settore di Arredamento di Interni. Ho anche conseguito un master in Interior Design alla Staffordshire University nel Regno Unito. L'esperienza e le conoscenze acquisite durante i miei studi all'AI mi hanno fornito le competenze necessarie per esercitare la mia professione.

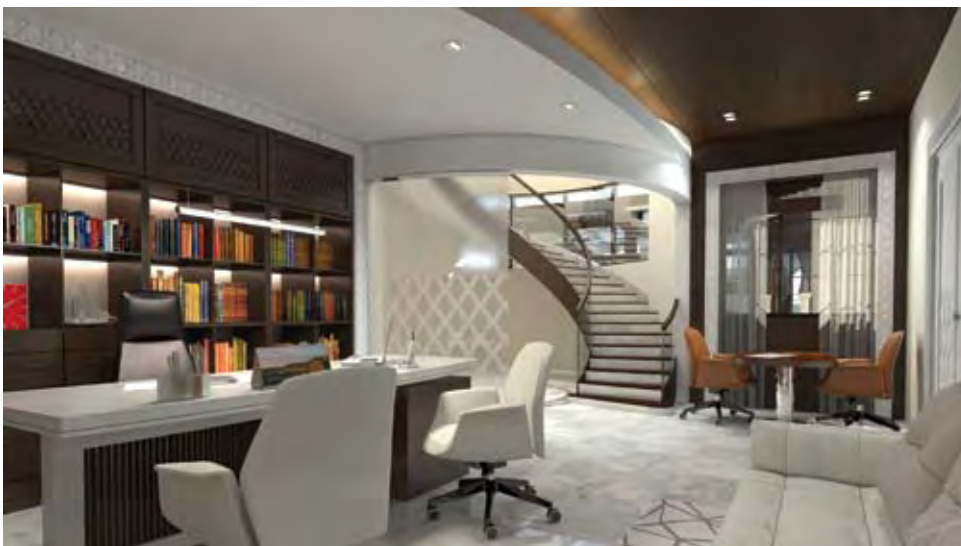



Maria Laura Foschi design

The Accademia Italiana represented a turning point in my life. It enabled me to grow professionally and personally. During the three years at the Accademia I met friendly staff, well-prepared professors and companions that then became friends. The professors do not only teach but they are also freelance professionals in their field, a fundamental aspect for transmitting up-to-date information to the students. After the degree in Interior & Product Design, I wanted an experience that would have taken me far away from any certainty to test myself. I went to Shanghai for a three month internship in a design studio called "Octopus Innovation" where I considerably improved my abilities and competencies. From when I returned from China, I work as a collaborator in an architectural studio in my hometown, Imola. I do designs for interiors, exteriors and products. I am pleased with my achievements up to now, although I aim to grow further professionally.



L'Accademia Italiana ha rappresentato un punto di svolta nel mio percorso di vita, ha permesso di crescere, professionalmente e personalmente. Durante i tre anni all'Accademia, ho incontrato collaboratori disponibili, docenti preparati all'insegnamento e compagni, che sono poi diventati amici. I docenti non solo insegnano, ma esercitano anche la libera professione, aspetto fondamentale per trasmettere contenuti sempre aggiornati agli studenti. Dopo la laurea conseguita in Interior & Product Design ho voluto fare un'esperienza che mi portasse lontano da ogni certezza per mettermi alla prova. Sono andata a Shanghai per uno stage di tre mesi in uno studio di design chiamato "Octopus Innovation", dove ho migliorato notevolmente le mie abilità e competenze. Da quando sono tornata dalla Cina lavoro come collaboratrice in uno studio di architettura della mia città, Imola, dove mi occupo di design di interni, spazi esterni e design del prodotto. Sono soddisfatta del mio percorso fino ad ora, anche se miro ad un'ulteriore crescita professionale.





Lu Yuan design

Actually, I knew about the Accademia Italiana in 2008. I had applied to the school and had been accepted. However, I decided to postpone my studies because in that period I was working for Gucci as their Visual Merchandising team leader in Shanghai. Afterwards, I worked in this same position for Bottega Veneta, Loewe, Louis Vuitton and Liu Jo as their visual merchandising manager.

Eight years after my first contact with the Accademia Italiana, I decided to take a turn in my career. I left my job with all its advantages and I transferred myself to Florence to attend the Accademia and dedicate myself totally to my studies.

I undertook lots of research in support of my design projects, always with the help of my professors.

In the school library I found design books and magazines that helped me with the elaboration of my projects.

All of the lessons at the Accademia Italiana were an inspiration to me and they helped me develop new ideas. The professors always gave me useful advice without force.

At the end of the course in 2016 I transferred to Mantua and launched my own brand "Pepe Nero".

I decided to concentrate on fashion design accessories such as clutch bags and socks. I also do illustrations for fashion magazines.

Ad essere sincera, mi sono informata sull'Accademia Italiana la prima volta nel 2008: ho fatto richiesta alla scuola e sono stata accettata. Ho deciso, però, di posticipare i miei studi perché in quel periodo stavo lavorando come responsabile visual merchandiser per Gucci a Shanghai. In seguito ho lavorato nella stessa posizione anche per Bottega Veneta, Loewe, Louis Vuitton e Liu Jo.

Otto anni dopo il mio primo contatto con Accademia Italiana, ho deciso di dare una svolta alla mia carriera. Ho lasciato il mio lavoro, con tutti i suoi vantaggi, mi sono trasferita a Firenze per frequentare l'Accademia e mi sono impegnata tantissimo negli studi.

Mi sono dedicata a diverse ricerche a supporto dei miei progetti di design, con l'aiuto costante dei miei insegnanti.

Nella biblioteca della scuola ho trovato libri e riviste di design che mi hanno aiutato nei miei elaborati. Tutte le lezioni all'Accademia Italiana mi sono state d'ispirazione e mi hanno aiutato a sviluppare nuove idee. I professori mi hanno sempre dato suggerimenti utili, senza mai imporli.

Al termine del corso nel 2016, mi sono trasferita a Mantova e ho avviato il mio marchio "Pepe Nero". Ho deciso di concentrarmi sugli accessori di moda come borse clutch ed calzini. Sto anche disegnando per delle riviste di moda.





Il mio nome è Juan Cayo Azcarate e mi sono iscritto ad Accademia Italiana per inseguire il mio sogno di diventare designer di Yacht. Il perché di questa scelta è molto semplice: cercavo una scuola di design che mi potesse formare al meglio delle mie possibilità.

AI è stata in grado di fornirmi i migliori strumenti tecnici ed un ottimo corpo docenti per poter realizzare le mie idee, partendo da un semplice schizzo fino ad arrivare ad un oggetto perfettamente funzionante.

I professori mi hanno dato la libertà di scegliere quale progetto approfondire, sempre nei limiti del programma accademico.

Per me l'AI non è stata solo determinante nella mia formazione come Designer, ma è stata anche una vera famiglia.

Auguro ai futuri studenti di poter approfittare di tutto ciò che questa scuola ha da offrire!

Ho avviato la mia azienda che si occupa della progettazione di Yacht con grande successo: abbiamo appena varato il nostro primo yacht.



Juan Cayo Azcarate design

My name is Juan Cayo Azcarate and this is my experience at Accademia Italiana. I moved to Florence to pursue my dream of becoming a designer with an eye for yacht design. I chose Accademia Italiana for one simple reason. I was looking for the best design institute in Florence where I could

learn how to express my creativity at its best. Accademia Italiana gave me all the tools and the best teachers to understand how to realise my ideas from an image in my brain to a single sketch to a real perfectly functioning object. They gave me the freedom of choosing my own projects whilst always maintaining the course aims and objectives. For me Accademia Italiana was not only a key factor in my formation as a designer, I consider them as my family too. I hope future students can take advantage of all the advice this school has to offer them. Enjoy Accademia Italiana as much as you can!

Now, I have my own company, which successfully designs yachts: our first yacht has just been launched.





Alice Bailetti design

I began at the Accademia Italiana in 2008, having come from a completely different academic experience than that which I was about to undertake. I had countless doubts and fears: leaving home to go to a new city, where I would have no friends, and above all starting a course of study completely different from that which I knew. But this was my dream, and I wanted to do it "big."

It only took a week for all of my doubts to disappear. At the end of the third year, I realized that my dream had become reality, all thanks to the experience and professionalism of the teachers who have always guided, advised and encouraged me.

After graduating I did different internships and above all collaborations that allowed me to acquire more professional skills and experience. I now work for a company that produces accessories for furniture. I deal with design and all aspects of the company's image.

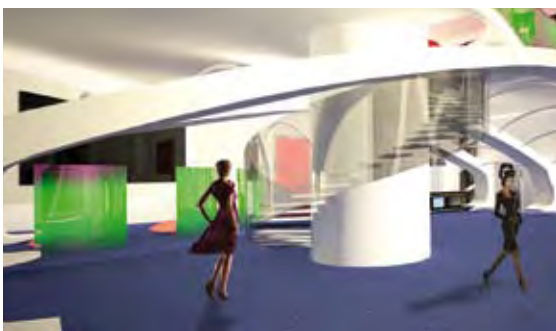

Ho iniziato l'Accademia Italiana nel 2008; provenivo da un indirizzo scolastico completamente differente a quello che stavo per intraprendere. Avevo un'infinità di dubbi e di paure; lasciare casa per andare in una città nuova, non avere amici e soprattutto iniziare un percorso di studi completamente diverso da quello precedente; ma questo era il mio sogno, era quello che avrei voluto fare da "grande".

E' bastata una settimana perché tutti i dubbi sparissero. Alla fine del terzo anno, ho capito che il mio sogno era diventato realtà, tutto ciò grazie all'esperienza e la professionalità dei professori, che ci hanno sempre seguito, consigliato e spronato.

Finita l'Accademia, ho fatto diversi stage e soprattutto collaborazioni che mi hanno permesso di acquisire più professionalità ed esperienza. Ora sto lavorando per una ditta che produce accessori per l'arredamento e mi occupo della progettazione e di tutto quello che riguarda l'immagine dell'azienda.





Amanda Gaiotti design

My experience at Accademia Italiana provided an unforgettable opportunity to develop a strong foundation for my future creative career. I had the opportunity to be surrounded by talented students and passionate professors, who had a profound impact on my development as a designer and remain an inspiration for me to this day. My constant striving for personal and creative growth brought me to explore various fields since graduating in 2010. As Art Director at a creative agency in Montreal, I developed a set of skills in branding, advertising and graphics, complimentary to those I acquired in Florence and I grew passionate about creating brands and experiences that form emotional connections with consumers. In the fall of 2014, I began my MBA to enrich my design career with the business skills necessary to deliver performance across creative disciplines.

La mia esperienza all'Accademia Italiana mi ha dato l'opportunità di sviluppare una solida base che mi è servita per la mia carriera nel mondo del design. Gli anni all'Accademia Italiana mi hanno permesso di incontrare studenti con molto talento e professori la cui passione per il design ha lasciato un'impronta nella mia crescita come designer e rimane tutt'oggi una fonte d'ispirazione nel mio lavoro.

La mia ricerca continua di crescita personale e creativa mi ha portata ad esplorare vari settori sin dal momento in cui mi sono laureata nel 2010. Ho lavorato come Art Director per un'agenzia creativa di Montreal sviluppando sempre di più le mie capacità nel settore del branding della pubblicità e dell'illustrazione grafica, conoscenze complementari a quelle già acquisite a Firenze.

Mi sono specializzata nello sviluppo di nuovi brand. Nell'autunno 2014 ho iniziato un MBA per arricchire il mio bagaglio culturale e approfondire le mie conoscenze di management utili per perfezionare la mia carriera professionale nell'ambito del design.

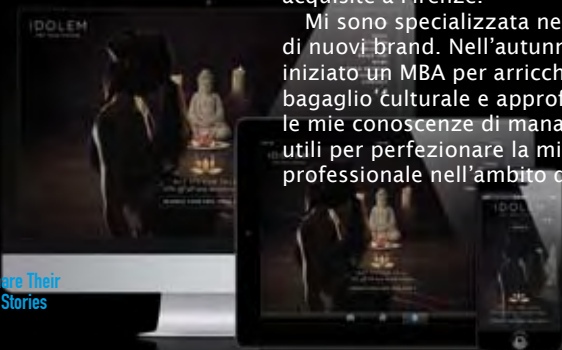



Ana Lucia Morataya design

Looking back at my time at Accademia Italiana, I have no doubt it was the right path. Not only did it provide a great base for my career but it's also where I found myself. It was the perfect balance between education and life experience. When people ask me how it was studying in Florence all I have to do is ask back "Can you imagine your History class

homework being having to go to the Uffizi and be in the company of Raphael, Botticelli, and Da Vinci's work?". Those years in Accademia Italiana triggered so much inspiration which I still carry everywhere I go. Almost immediately after returning to Costa Rica I started working in the Architecture Department of one of the biggest development firms of Central America, and for the next four years worked on the design and development of corporate centers, malls and hotels. I think one of the most valuable things I have realized since graduating is how intertwined the different disciplines in Art and Design are. I graduated in Interior and Product Design, however I have been able to expand myself and work in Graphic Design, Photography and Architecture amongst other disciplines. This year I'll be going on a new adventure and furthering my education. I've been accepted and will be attending Rhode Island School of Design for a Masters in Interior Architecture.



Ripensando al periodo trascorso all'Accademia Italiana, non ho dubbi nel pensare di aver fatto la scelta giusta. Non solo con il mio percorso ho posto le basi per una carriera professionale, l'Accademia Italiana mi ha aiutato a capire quello che realmente volevo fare.

E' stato un perfetto equilibrio tra educazione ed esperienza di vita. Quando le persone mi chiedono com'è stato studiare a Firenze mi limito a rispondere: "Puoi immaginare cosa significa per uno studente studiare storia andando a visitare gli Uffizi e a vedere capolavori di Raffaello, Botticelli e Da Vinci?"

Gli anni all'Accademia Italiana mi hanno motivato e ispirato. Subito dopo aver terminato il triennio all'Accademia sono tornata in Costa Rica dove ho iniziato a lavorare in uno dei più grandi studi d'architettura di tutta l'America Centrale.

Per i quattro anni successivi ho lavorato nel dipartimento di design occupandomi della progettazione d'arredi di spazi commerciali, mall e hotel. Penso che una delle cose più importanti che ho imparato durante quest'esperienza è la relazione tra arte e design.

Mi sono laureata in Arredamento e Product Design, ma nonostante ciò sono riuscita a misurarmi con settori diversi e a lavorare in altri campi quali la grafica, la fotografia e l'architettura. Quest'anno affronterò una nuova avventura per arricchire la mia esperienza formativa. Sono stata ammessa al master in Architettura d'Interni alla Rhode Island School of Design (USA).

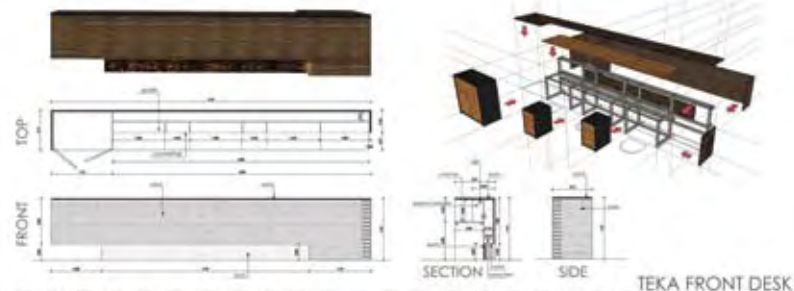



photo credits Living Design Sweden®



Anna Smirnova design

My design journey began at Accademia Italiana in 2007, and the following three years were to change my life completely. The school created a great starting point in terms of education and I'm very pleased to have been a part of the big family at Accademia Italiana.

After finishing school I was determined and eager to learn more and it's just these words that got me to the place I'm at today, currently working at Living Design Sweden as an Interior Designer and FF&E Specifier with High End Hospitality projects all over the world.

Il mio "viaggio" nel design è iniziato all'Accademia Italiana nel lontano 2007 e i tre anni che sono seguiti hanno completamente cambiato la mia vita. La scuola ha creato un ottimo punto di partenza in termini di istruzione. Sono fiera di essere stata parte di questa grande famiglia che è l'Accademia Italiana.

Dopo l'Accademia Italiana ero determinata ad approfondire le mie conoscenze nell'ambito del design e la mia convinzione mi ha permesso di arrivare a rivestire il ruolo che ho adesso.

Attualmente lavoro presso "Living Design Sweden" come arredatrice di interni e FF&E Specifier seguendo progetti per alberghi di lusso in tutto il mondo.





Bilge Gozde Ozdengil design

Accademia Italiana is one of the most outstanding design schools in Italy.

I completed my undergraduate education in Interior and Product Design at this art and design school because of its popularity and high educational standards. Plenty of international students create an international environment and a cosmopolitan atmosphere. Instructors are always willing to share their expertise and teach with passion. After graduating in 2011 and completing an internship, I had a chance to participate in an international design fair in London as a designer. I worked in various design companies after I graduated and completed my Master's degree in 2014 as well. Currently, I am working at one of the most exciting and famous design and architecture companies in Turkey."

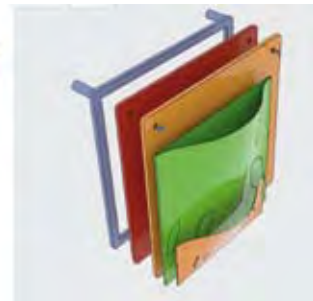
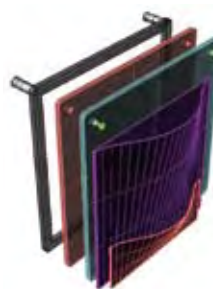

L'Accademia Italiana è una tra le scuole più importanti nel settore del design.

Ho frequentato il corso di laurea triennale in Design in questa scuola perché è rinomata per gli alti standard educativi. La presenza di studenti internazionali crea un'atmosfera cosmopolita. I docenti sono sempre disponibili a condividere le loro competenze e hanno molta passione in quello che fanno. Dopo essermi laureata (maggio 2011) ho avuto la possibilità di fare uno stage e di partecipare ad una mostra internazionale di design a Londra con i miei progetti.

Ho lavorato per molti studi di design sia dopo la laurea che dopo aver completato il master nel 2014.

Al momento lavoro in una delle più famose aziende di design e architettura in Turchia.





Grazie all'Accademia Italiana sono diventato il designer che sono oggi.

I professori non sono stati solamente degli insegnanti, ma sono stati dei veri e propri mentori.

L'enfasi che la scuola dà allo sviluppo dell'espressione artistica è rimasta come punto di riferimento anche nella mia carriera futura di designer. Subito dopo la laurea ho cominciato a lavorare come designer per cucine per varie aziende negli Stati Uniti.

Anno dopo anno, sono riuscito a conquistare una posizione di rilievo e al momento sono designer per Arclinea (Miami, Florida), azienda leader nella progettazione delle cucine di lusso.



Bryson Cook design

Accademia Italiana shaped me into the designer I am today. The professors were not only excellent teachers, but mentors as well. The emphasis the school has on the development of artistic expression ensures the student remains relevant throughout their design career.

Since graduation I have been working as a kitchen designer for various companies in the US. Each year I have elevated my position, and I am currently working with the luxury Italian cabinet brand Arclinea in Miami, Florida.



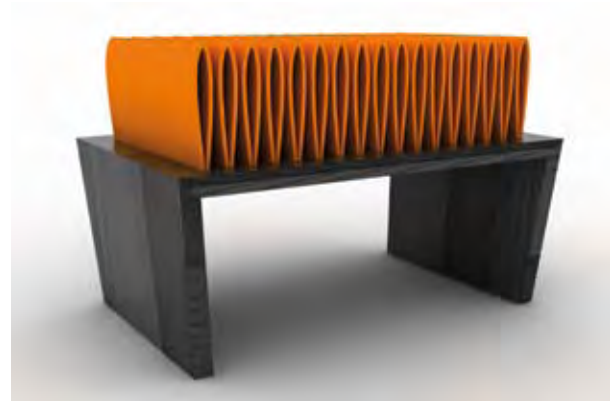

Ho deciso di studiare all'Accademia Italiana perché ho avuto subito l'impressione di un ambiente professionale, ma al tempo stesso amichevole, per non parlare della sua posizione straordinaria nel centro storico della città di Firenze, culla del Rinascimento.

L'esperienza è stata incredibile perché i professori si sono dimostrati aperti alle mie idee e mi hanno sempre supportato nei miei progetti.

Ho apprezzato il clima internazionale dell'istituto che è tutt'ora grande fonte di ispirazione per me.

Dopo la mia laurea ho lavorato in diverse aziende italiane come product designer.

Successivamente sono tornato in Svizzera dove ho iniziato a lavorare con le stampanti 3D.

Questo ha aperto le porte al mio attuale impiego di costruttore di prototipi presso IBW, un college svizzero dove mi è stato chiesto di creare un nuovo programma di studi in product design di cui recentemente sono diventato direttore del dipartimento.



Cla Tschenett design

I decided to study at the Accademia Italiana because it seemed to me a very professional and at the same time friendly place to study, not to mention its extraordinary location - nothing less than the city of Florence, the cradle of the Renaissance.

The experience was incredible because professors were very open to my ideas and I was always supported by them for new projects. I appreciated the cosmopolitan environment that was, and still is, a great source of inspiration.

After my graduation I worked as a product designer for Italian companies. Later when I went back home to Switzerland I started my 3D printing business. This opened the doors to my actual job as prototype builder at ibW, a professional college. In 2014 I was asked to build up the new product design study program and recently I have been nominated as the director of the product design department at this professional college.





Il tempo trascorso all'Accademia Italiana mi ha dato delle solide basi nel settore del product design alla pari con la maggior parte dei designer con cui ho avuto il piacere di collaborare. Dopo aver finito l'Accademia mi sono inserito subito nel mondo lavorativo del design internazionale. Sono orgoglioso di poter dire che ho lavorato per aziende top nell'ambito del design come Interni, Automotive e Lighting Design in qualità di design manager e responsabile del Conceptual design, Produzione, Branding e Marketing sia in Europa che negli Stati Uniti. Il culmine di questa esperienza è stata la creazione di un bicchiere da cocktail per la mia azienda Sempji che ha sede a Los Angeles, California. Attraverso Sempji posso creare un mondo di design unico aggregando tutte le esperienze e amalgamando le nazionalità che mi hanno formato come designer e essere umano; l'Italia, la Svezia ed ora anche gli Stati Uniti o meglio la California. Il successo di Sempji è stato rapido con pubblicazioni in magazine internazionali come Elle Decor, Architectural Digest, Esquire ed NBC con la vendita di prodotti Sempji in boutique di alto design in tutto il mondo da Fred Segal a Los Angeles, al MoMA Store di Tokyo. Il futuro sarà altrettanto interessante con l'espansione di Sempji in nuovi mercati con nuove linee di prodotti e collaborazioni creative."



Daniele Semeraro design

My time studying at Accademia Italiana gave me a solid foundation of "know-how" on par with that of most of the designers I've had the pleasure of working with in

a creative and professional environment. After graduating from the academy, I immediately entered the working world of international design. I am proud to be able to say that I have worked for top agencies in the fields of interior, automotive and lighting design, as a design manager and head of conceptual design, production, branding and marketing both in Europe and in the United States. My design experience has now reached its peak in the symbiotic cocktail glass design created for the Los Angeles-based design firm Sempji. With Sempji I have the possibility to create a world of unique design in the sense of being able to combine all experiences and merge the nationalities that have shaped me as a designer and a person - Italy, Sweden and now the United States or, better to say, California. The success of Sempji grew rapidly, with articles in international magazines such as Elle Decor, Architectural Digest, Esquire and NBC and the sale of Sempji products in boutiques specializing in high design throughout the world, from Fred Segal in Los Angeles to the MoMA Store in Tokyo. The future will be just as interesting, with the expansion of Sempji to new markets with new design product lines and creative collaborations.



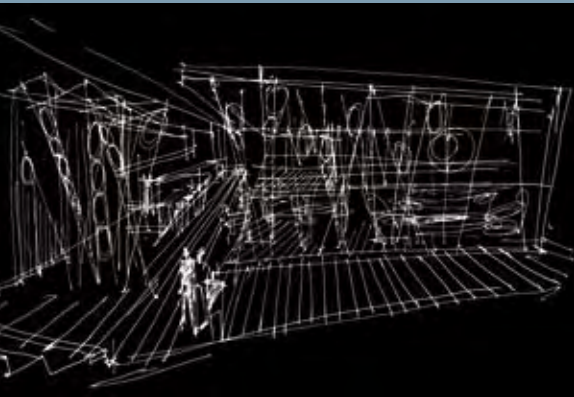

Dilara Talishkhanova design

I had the experience of studying at Accademia Italiana in Florence, a period of my life that I could never forget. I am forever thankful to the professors for the knowledge they have given me, the doors they have opened for me to enter an amazing world of art and design, the sense of taste that they helped me discover and the love they made me feel for the profession I chose.

I decided to leave Florence after I graduated and to move forward, but the thoughts and memories of the time I spent at the school always bring a big smile to my face and to my heart.

I moved to Milan and got my Master's degree in Interior Design for Luxury Living. After that I did an internship and worked in Visionnaire Ipe Cavalli as an interior designer for almost a year. At the moment I work in Milan at Black Triangle Design Studio (www.black-triangle.com), of which I am a co-founder since 2014. This was a big dream for me and my international friends, which came true. We also have offices in Moscow (Russia) and Vladikavkaz (North Ossetia) and we are definitely planning to expand our company in the nearest future.

Concluding I would like to say that our dreams can come true, but we need to put some effort in achieving them. I have new ones and I am on my way to success! "

Il periodo di studi all'Accademia Italiana è un momento della mia vita che non potrò mai dimenticare. Sarò sempre grata ai professori per l'insegnamento ricevuto, per le porte che mi si sono aperte nel fantastico mondo dell'arte e del design, per il senso del gusto che mi hanno aiutato a scoprire e per l'amore che mi hanno trasmesso per questa professione.

Ho deciso di lasciare Firenze subito dopo aver conseguito la laurea, ma i ricordi del tempo trascorso all'Accademia mi rallegrano sempre.

Mi sono trasferita a Milano dove ho frequentato il master in Interior Design for Luxury Living.

Dopo ho trovato uno stage ed ho lavorato per Visionnaire Ipe Cavalli per quasi un anno. Al momento lavoro al Black Triangle Design studio (www.black-triangle.com) del quale sono co-fondatrice dal 2014.

Aprire uno studio era il grande sogno mio e dei miei amici stranieri, sogno che abbiamo potuto realizzare.

Abbiamo uffici a Mosca (Russia) e Vladikavkaz (Ossezia del Nord) e stiamo progettando di espandere la nostra attività.

Vorrei concludere dicendo che i desideri si possono avverare, ma è necessario il massimo dell'impegno per raggiungere gli obiettivi prefissati. Ne ho di nuovi e sono sulla strada del successo!!!





L'Accademia Italiana mi ha dato la possibilità di entrare a far parte del mondo del Design.

Grazie alla completa disponibilità delle persone che ne fanno parte e alle conoscenze trasmesse da parte dei professori, ho potuto mettere in pratica la mia formazione inizialmente con un MA alla London Metropolitan University, e successivamente in campo professionale in studi di Architettura, sino ad arrivare al Corporate Store Planning dept. dell'azienda Salvatore Ferragamo, in cui ho potuto fare uno stage formativo.

In questo momento lavoro come free lance, cercando di trasformare il mio sogno di essere designer in realtà.



Elisa Zoppi design

The Accademia Italiana gave me the opportunity to enter into the world of design.

Thanks to the complete availability of the staff and the knowledge passed on by the professors, I was able to further my design education, first with an MA at the London Metropolitan University, and later in professional studies in Architecture, finally arriving at the Corporate Store Planning department of Salvatore Ferragamo, where I was able to secure an internship.

Now I work for myself, trying to turn my dream of becoming a designer into reality.



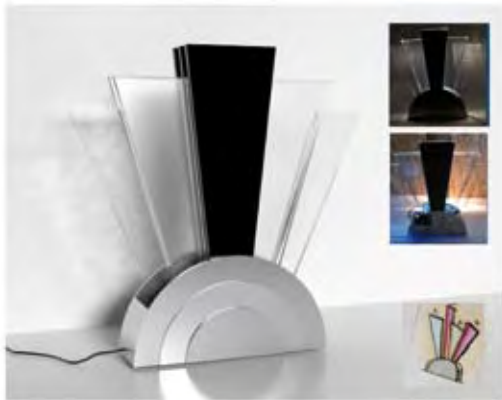

Giulia Manzini design

My path at the Accademia Italiana was one of discovery, a pleasant journey that led me to meet competent professors as well as students who became friends and collaborators. A place

where I found myself not only immersed in books, but where I was also able to put my learning into practice in simulated work situations.

To this day, thanks to my work experiences I can recognize that my studies and the methods I learned have helped me a lot.

After graduating, I was selected for the Rethinking the Product project. From 2013 to 2014 I did an internship at Opera Prima, a company that designs and constructs public and private spaces. In December 2014 I began an internship at Zoo Design that has led to a collaboration with their furniture store and show-room.

Il mio percorso presso Accademia Italiana è stato una scoperta e un cammino piacevole che mi ha portata ad incontrare insegnanti capaci, oltre a studenti che sono divenuti amici e collaboratori. Un luogo dove non solo mi sono trovata a studiare sui libri ma, dove ho potuto mettere in pratica quanto imparato simulando effettivamente una situazione lavorativa. Ad oggi, con l'esperienza sul lavoro, posso riconoscere che il metodo di insegnamento e studio mi ha molto agevolata.

Successivamente alla laurea, sono stata selezionata per il progetto Rethinking the Product. Tra il 2013/2014, ho svolto uno stage formativo presso Opera Prima srl, azienda di progettazione e realizzazione di spazi pubblici e privati. Da dicembre 2014 ho iniziato uno stage formativo, trasformatosi tutt'oggi in collaborazione, presso Zoo design srl, negozio e show-room di arredamento.

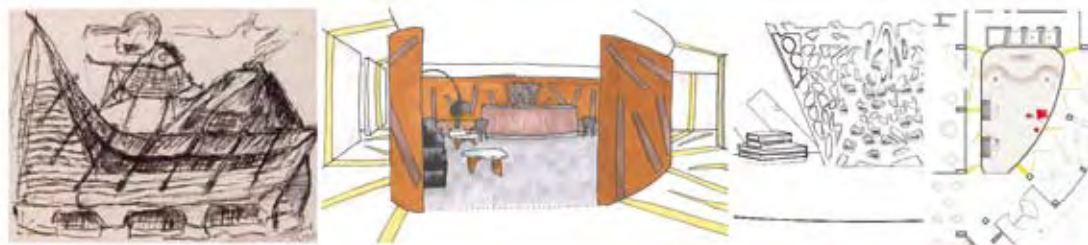



la Kutateladze design

Accademia Italiana was where I first fell in love with design, and since then the adventurous, stimulating and never-ending creative process began. The atmosphere at Accademia is intimate, which gives each student a chance to really be engaged with the professor and other fellow students. The experience and way of teaching varies from professor to professor, which makes the study process more exciting and complete. I myself had a great mentor at Accademia, who will always remain as one of my favorite teachers of all time. He taught me how to approach the design process, how to stimulate the creative senses and pour it into the final design. And of course Florence is simply stunning!

L'Accademia Italiana è dove mi sono innamorata del design e da quel momento ha avuto inizio il mio avventuroso, stimolante e infinito processo creativo.

L'atmosfera all'Accademia è intima; questo dà la possibilità ad ogni studente di relazionarsi bene con i docenti e con i compagni di corso.

La metodologia di insegnamento varia da professore a professore; l'apprendimento è quindi più completo ed entusiasmante.

Ho trovato un grande mentore all'Accademia Italiana, lui rimarrà sempre uno dei miei professori preferiti. Mi ha insegnato come avvicinarmi al design, come stimolare il mio senso creativo e tradurlo in progetti veri e propri.

E ovviamente Firenze è una città stupenda.



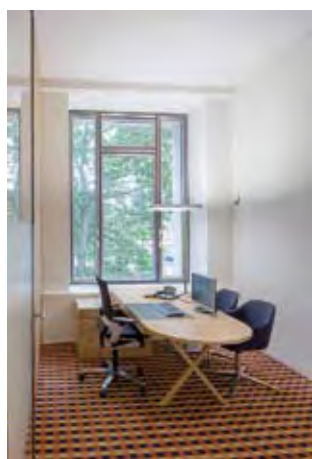
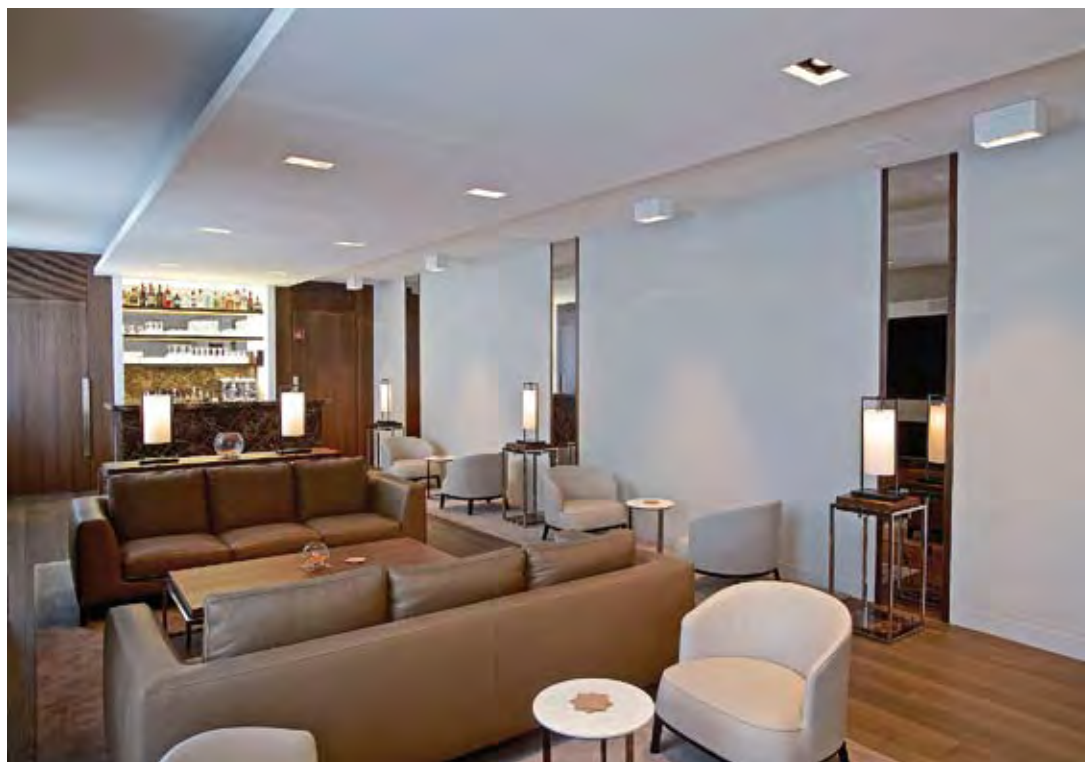

Jad Tohme design

My four years experience at Accademia Italiana, where I completed my Bachelor and Master degrees in Interior and Product Design, could be best described as a major turning point on both a personal and professional level. As an international student coming from Lebanon, I was offered great exposure to various multinational communities, allowing me to build my professional network at a very early

age. Upon graduation, I have pursued a couple of internships at Florentine design offices, namely Studio 63 and Studio PLS. This has strengthened my theoretical knowledge with hands-on practical experience in real life projects.

I currently reside and work in Munich, holding the position of senior interior architect at Meier-Scupin Architects. Our latest completed projects are Münchner Bank HQ and Festival Hall of Dresden, in addition to various private residences. For the upcoming years, I would like to build my own design practice and deliver award-winning projects, hoping to leave my own mark in the design world.*

I quattro anni che ho trascorso all'Accademia Italiana, dove ho frequentato il triennio di laurea e il master in design, possono essere considerati come il maggior punto di svolta della mia vita personale e professionale.

Come studente internazionale proveniente dal Libano, ho avuto l'occasione di muovermi in un ambiente multinazionale che mi ha consentito di costruirmi un network professionale sin dai primi anni.

Dopo la laurea, ho fatto un paio di tirocini presso lo studio Studio 63 e Studio PLS a Firenze.

Queste esperienze mi hanno permesso di rafforzare e mettere in pratica le mie conoscenze teoriche attraverso progetti ed esperienze reali sul campo.

Al momento lavoro a Monaco come arredatore d'interni presso la MEIER-SCUPIN ARCHITECTS.

Tra gli ultimi progetti seguiti dallo studio posso annoverare la Munchner Bank Hq e il Festival Hall di Dresda, oltre alle numerose residenze private.

Per i prossimi anni vorrei aprire uno studio mio e realizzare progetti vincenti per lasciare la mia impronta nel mondo del design.





Joanna Gordeychuk design

Gordeychuk Joanna, 29 years old. Finished Accademia Italiana in May 2009, Interior and Product design program. Thanks to Accademia I gained wide experience in the interiors. This experience has helped me to create unusual projects and to make my designs interesting and individual. My teachers at the Accademia taught me to think freely and to create stylish, unusual things. Thanks to the Accademia I became a self-assured and free designer.

Now I work in the field of interior design. I create interiors for my clients and I conduct full architectural supervision of all objects.

Best regards to all ACCADEMIA and to my teachers: Jacopo Maria Giagnoni, Vincenzo Rocco Magrin.

Il mio nome è Johanna Gordeychuk e ho 29 anni.

Mi sono laureata in Arredamento e Product Design nel maggio 2009.

Grazie all'Accademia Italiana ho acquisito una grande esperienza nella realizzazione di arredi d'interni.

Studiare all'Accademia Italiana mi ha insegnato a creare progetti fuori dai soliti standard; ha reso i miei lavori interessanti e unici.

I professori dell'Accademia Italiana mi hanno aiutato a pensare liberamente e a creare progetti originali.

Grazie alla scuola ho acquisito sicurezza in me stessa e sono diventata una designer indipendente.

Adesso lavoro nel settore d'arredamento, progetto interni per privati e curo la supervisione di ogni singolo lavoro.

I miei migliori saluti all'Accademia Italiana e a tutti i miei insegnanti in particolare a Vincenzo Rocco Magrin e a Jacopo Maria Giagnoni.





Jordane Grassot Colonna design

My name is Jordane Grassot-Colonna. My origins are French but I lived and grew up on the island of Bali until the age of 16. I then moved to Chiang Mai, Thailand, where I finished my two last years of school following the IB diploma program. As

the daughter of furniture exporters, I had always been interested in the design world, and feeling at home in Asia I decided to look for a design school in Bangkok. I had previously met someone from Accademia Italiana's staff at a university fair at my high school, and had right away felt a connection. A few months later I was starting my course at A.I. Bangkok.

Sono Jordane Grassot-Colonna, sono di origine francese, ma ho vissuto nell'isola di Bali fin dall'età di 16 anni.

Successivamente mi sono trasferita a Chiang mai, in Thailandia, dove ho terminato gli ultimi due anni di liceo.

I miei genitori lavorano nell'import-export di arredamenti e questo mi ha portato ad interessarmi al design.

Dal momento che in Asia mi sentivo come a casa, ho iniziato a cercare una scuola di design a Bangkok. Avevo già incontrato una persona dello staff dell'AI durante un orientamento nella mia scuola. Pochi mesi dopo ho iniziato il corso presso l'Accademia Italiana di Bangkok.

Il mio periodo all'Accademia Italiana è stata un'avventura incredibile e al tempo stesso molto impegnativa (durante gli ultimi due semestri del corso). Questo mi ha aiutato a scoprire chi sono come designer. Solo nel momento in cui sono entrata nel mondo del lavoro, mi sono resa conto di quanto avevo imparato durante il corso.

Il mio primo tirocinio è stato con una designer belga Zohra Buakari, successivamente ho fatto alcuni mesi di stage presso una compagnia eco-friendly chiamata "Little Tree", e ho collaborato un anno con la figlia di John Hardy, Elora Hardy a Ibuku (dove le costruzioni sono realizzate al 99% in bamboo).

Oggi sono manager di Design, Ricerca e Sviluppo presso la Alam Santi, compagnia che lotta ogni giorno per rendere il mondo un luogo migliore, più pulito e più pacifico.

Sono felice di poter dire che sto vivendo un sogno con questa nuova "famiglia". Possa la pace essere nel vostro cuore. Om Swastiastu.

My time at Accademia italiana was an incredible adventure as well as a very stressful one during my two last semesters, but it helped me to discover who and what I am as an Interior and Product designer, and it was only when I entered the field that I realized how much I had learnt. My first internship was with the Belgian Interior Designer Zohra Boukari, followed by a few months at an eco-friendly company named "Little Tree", and a one-year internship with John Hardy's daughter Elora Hardy at Ibuku (where the buildings are 99% made of bamboo).

Today I am the manager of Design, Research and Development at Alam Santi, a company that strives every day to make this world a better, cleaner and more peaceful place.

I am happy to say that I am living the dream with this new family of mine.

May Peace be in your heart, Om Swastiastu.





Lydia Tiasiri design

My years at Accademia Italiana engaged me in the pursuit of creativity and allowed me to become the person I am today. In my studies, I found that the combination of having highly experienced professors, small classes that allowed for

personalised attention, and the projects we worked on gave me an excellent understanding of design. The diversity of the students and professors exposed me to many different cultures and to new experiences, not least of which was the chance to live in the Renaissance capital of the world.

Following graduation I returned to Thailand and worked on a multitude of projects worldwide. My education allowed me to think outside the box and create interesting concepts that brought value to the team aesthetic in my professional work. I worked for three years at Fenn Designers in Bangkok, Thailand on a range of projects that focus on hospitality, commercial, education, and luxury residential design. One major project that I was working on as part of the lead architect's team was to create a new "Ciao restaurant" on the Chao Phraya Riverfront at the Mandarin Oriental Hotel, Bangkok. Soon after, my professional experiences led me to continue my education at a post-graduate level. In 2014, I started a Master's Degree in Sustainable Interior Environments at the Manhattan-based New York School of Interior Design in the United States of America.

I miei anni all'Accademia Italiana mi hanno permesso di capire che la creatività è parte essenziale dell'essere designer e mi hanno reso la persona che sono adesso.

Ho ricevuto un'ottima formazione grazie al corpo docente altamente qualificato e alle classi piccole che permettono ai professori di dedicare maggior attenzione ad ogni studente.

La composizione mista delle classi e dei docenti mi ha consentito di confrontarmi con culture ed esperienze di vita diverse dalla mia, senza tralasciare il fatto che ho vissuto nella capitale mondiale del Rinascimento.

Dopo la mia laurea sono rientrata in Thailandia, dove ho lavorato a vari progetti internazionali con diverse aziende.

La formazione all'Accademia Italiana mi ha permesso di presentare progetti innovativi e dimostrare la mia professionalità all'interno del team aziendale.

Ho lavorato per tre anni alla Fenn Designers Studio a Bangkok (Thailandia) curando progetti legati all'ospitalità: spazi commerciali, spazi dedicati all'istruzione e residenze di lusso.

Uno dei miei progetti più importanti è stato la realizzazione del ristorante "Ciao Restaurant" (Chao Phraya Riverfront) presso il Mandarin Oriental Hotel di Bangkok.

In seguito, ho deciso di completare la mia formazione iscrivendomi ad un master sul Design d'Interni Eco-Friendly presso la New York School of Interior Design a Manhattan, USA.

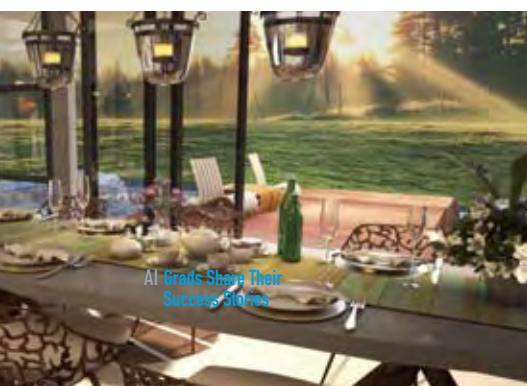

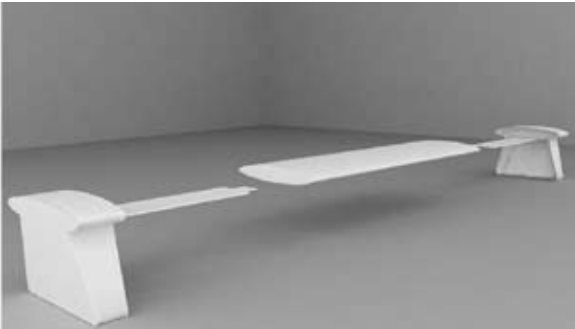

Maria Rita Gaias design

I wanted to return to the artistic studies that I began in the 1980s.

I looked for academic opportunities in my city, but once I entered the Accademia Italiana to ask about their programs I

knew immediately that my voyage would resume from there, and in fact I left three years later with an enormous suitcase full of knowledge.

It was in no way easy to bridge thirty years of changes in the field and study of design. However I soon found a harmony created by the great professors, their methods and ability to motivate students to study and create projects, enabling them immediately to enter the working world.

There were meetings with the greatest masters of design, fashion and marketing (Oliviero Toscani, Andrea Branzi, Riccardo Dalisi, Vivienne Westwood), who transmitted their great experience to help us, leaving indelible memories. After my graduation, I started taking care of the interior design and the commercial outlook of some shops in Florence.

Volevo riprendere gli studi artistici lasciati negli anni ottanta.

Ho cercato tra le proposte accademiche che offriva la mia città, ma, una volta entrata in "Accademia Italiana" per conoscere i programmi, ho capito immediatamente che il mio viaggio sarebbe ripartito da lì ed infatti ne sono uscita tre anni dopo con un bagaglio enorme di conoscenza.

Non era assolutamente semplice colmare il vuoto di trent'anni di evoluzioni in campo di progettazione e studio. Qui all'Accademia Italiana invece ho trovato subito un'armonia fatta di grandi professionisti, capaci di motivare gli studenti.

I progetti realizzati a scuola consentono agli studenti di immergersi facilmente nel mondo lavorativo.

All'Accademia Italiana vengono inoltre organizzati incontri con i più grandi maestri nel mondo del design (per esempio Oliviero Toscani, Andrea Branzi, Riccardo Dalisi, Vivienne Westwood) che trasmettono le loro grandi esperienze agli studenti e lasciano un ricordo indelebile.

Dopo l'Accademia Italiana ho iniziato a curare l'arredamento e l'immagine pubblicitaria di alcuni negozi in Firenze.

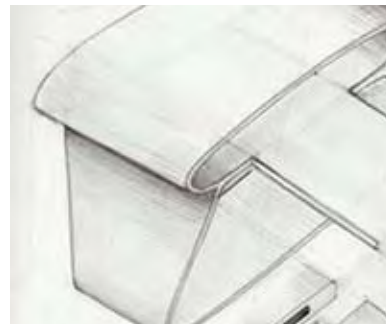



Mattia Masi design

I was born in San Marino in 1984 and enrolled at the Accademia Italiana in Florence in 2010. The three year Interior and Product Design course that I attended at the school offered me fertile ground to develop and cultivate my true passion, supported and guided by a well-trained, professional team of instructors. Following my graduation in 2013, I was selected from among the Accademia's students to participate in the Rethinking the Product project organized by the Chambers of Commerce of Lucca, Pisa, Prato and Terni. The projects were presented at a show in December 2014 at Zona K in Milan. I am currently collaborating with Italian companies such as Idiha Design, TN company, CTS Design, FG Design, Looking company designing objects which are then produced and sold commercially.



Provengo da San Marino e mi sono iscritto al programma di laurea internazionale in Arredamento e Product Design nel 2010 all'Accademia Italiana di Firenze. I tre anni di corso mi hanno offerto terreno fertile per sviluppare e coltivare la mia passione. Sono stato sostenuto e guidato da un team di docenti preparato e professionale. Conseguita la Laurea nel Dicembre 2013 sono stato selezionato dall'Accademia Italiana per partecipare al progetto "Rethinking The Product" organizzato dalle Camere di Commercio di Lucca, Pisa, Prato e Terni. I progetti realizzati sono stati presentati ad una mostra a Milano-ZonaK lo scorso dicembre. Attualmente lavoro con aziende italiane quali Idiha Design, azienda TN, CTS Design, FG Design, azienda Looking progettando oggetti di design che sono prodotti e commercializzati.



MATTIA MAS
design

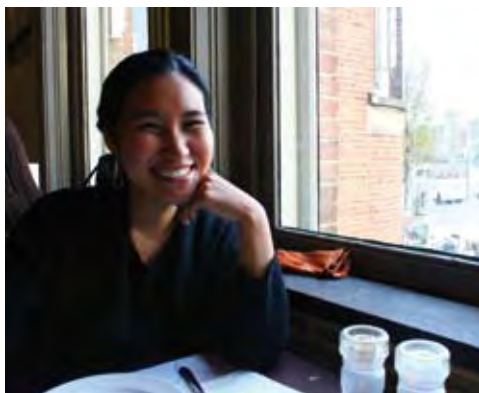

Titapa Tanskull design

My experience studying at Accademia Italiana was awesome. I liked the fact that I could study at both Bangkok and Florence locations. I really enjoyed the fact that the classes are small in size so that I could work closely with my professors which I think is essential in design study.

Furthermore, the staff was very helpful and I made nice friends. Being in Florence was a big plus since I got to experience the rich culture and visit the design fairs in Italy. After graduation, I worked as a product designer for the Classic Chair Company based in Bangkok and then co-founded the brand Stories of Silver&Silk where we work with rural artisans to help them design products that fit their local know-how and market them to customers internationally. I'm proud to do this since I can help contribute to society by keeping local culture alive as well as providing another source of income for them. I just graduated from my MBA program and will incorporate business knowledge with my design knowledge to enhance the success of my brand.



La mia esperienza di studio all'Accademia Italiana è stata fantastica. Ho potuto iniziare il mio percorso formativo a Bangkok per poi terminarlo a Firenze. Ho apprezzato molto le classi formate da pochi studenti che mi hanno permesso di instaurare un ottimo rapporto con i docenti, cosa fondamentale per l'apprendimento e la formazione di un designer.

Inoltre lo staff della scuola è sempre stato disponibile e tra di loro ho trovato molti amici.

Aver studiato a Firenze rappresenta un grandissimo vantaggio in quanto ho potuto arricchire il mio bagaglio culturale e ho potuto visitare diverse fiere di design in Italia. Dopo la laurea ho lavorato come product designer per Classic Chair Company in Bangkok, poi ho co-fondato l'azienda Stories of Silver&Silk che ha lo scopo di promuovere lo sviluppo dell'artigianato locale in quanto i nostri manufatti sono interamente realizzati da artigiani locali che hanno la possibilità di vedere le proprie creazioni vendute in tutto il mondo. Sono orgogliosa di quest'attività in quanto contribuisco a mantenere viva la cultura locale e rappresento una fonte di guadagno per gli artigiani della zona. Ho appena terminato il mio MBA ed utilizzerò le nuove conoscenze sul marketing per migliorare il successo della mia compagnia.



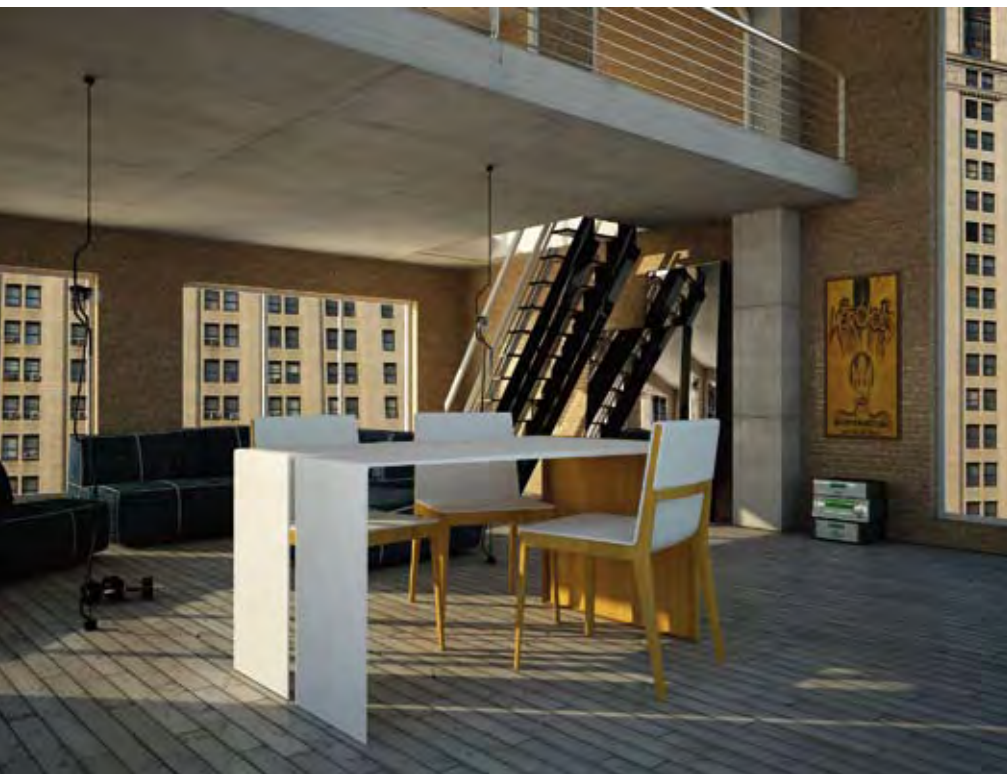

L'aver frequentato l'Accademia Italiana è stata un'esperienza gratificante e di successo. L'ambiente di lavoro, la preparazione dei docenti e la disponibilità di tutte le persone coinvolte sono la chiave per rendere efficace e sereno l'apprendimento delle arti insegnate. La formazione ricevuta durante il percorso di studi mi ha permesso di avere conoscenze salde e fondamentali nel lavoro. Dopo il diploma ho potuto lavorare in due studi di architettura e design (MRM Architetti e Studio Luca Bojola), dove ho constatato di essere all'altezza della situazione, ampliando notevolmente e affinando le mie capacità tecniche e lavorative.



Tommaso Baj design

Attending Accademia Italiana was a gratifying and successful experience. The work environment, the teachers' knowledge and the staff's availability are key to making the learning process as effective and serene as possible. The education received throughout my course of studies allowed me to develop a solid and essential knowledge for my work environment. After my graduation I was able to work for two architectural firms (MRM Architetti and Studio Luca Bojola), where I proved to myself that I was up to the challenge, and where I considerably widened and honed my technical and working skills.

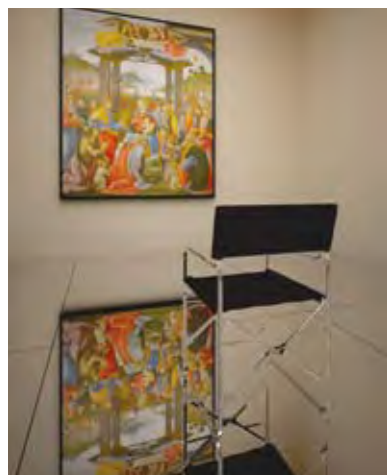



Nel mio percorso di studi all'Accademia Italiana mi sono trovata molto bene, il corpo docenti è altamente preparato e disponibile nei confronti degli studenti e le nozioni acquisite durante questi tre anni si sono rivelate indispensabili per i rapporti lavorativi post-studi. Ho conseguito il Diploma e la Laurea a Dicembre 2014, successivamente ho riorganizzato i miei lavori in un Portfolio da poter mostrare, contemporaneamente ho partecipato ad alcuni concorsi di progettazione. Attualmente collaboro con uno studio di Architettura all'interno del quale mi occupo di progettazione di interni ed inoltre svolgo alcuni lavori di modellazione 3D per conto di terzi, queste esperienze mi servono per arricchire la mie competenze professionali. L'obiettivo finale sul quale sto già lavorando, con una ragazza con la quale ho frequentato l'Accademia Italiana, è quello di aprire uno studio di progettazione.

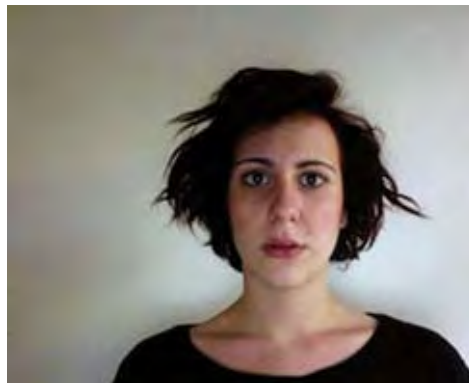

Valentina Malevolti **design**

I very much enjoyed my course of studies at the Accademia Italiana. The faculty is highly trained and available to the students and the knowledge acquired during those three years has proven indispensable for my post-study work. I received a diploma and Bachelor's degree in December 2014, after which I organized my works in a portfolio to present, and at the same time I participated in some design competitions.

I am currently collaborating with an architecture studio where I work on interior design and also work on 3-D modelling for third parties. These experiences helped me to build my professional skills. The final goal I'm working toward, with another girl who attended the Accademia Italiana, is to open a design studio.



photography



Polina Shalaeva photography

I graduated from Accademia Italiana in 2015. My three years of studying there became one big experience that allowed me to hone my skills in photography and I discovered a lot of new edges in me. I have expanded my vision both in photography and in the creative process in general. During my studying I made a lot of projects in different types of photography. It helped me to understand my direction. I learned how to create not only the picture but the story behind it.

After my graduation I started working as a freelance photographer in Florence and Milan and I specialized in street style, portrait and fashion photography. I have had publications in different magazines such as Spynewsmagazine.com and Stylinco.com (on-line magazines), Fashion Collection Kazakhstan, Forte magazine and Grazia Italy.



Mi sono laureata all'Accademia Italiana nel 2015. I tre anni di studio a Firenze sono stati una grande avventura: ho potuto perfezionare le mie capacità nel campo della fotografia ed affinare la mia creatività. Durante il mio percorso di studi ho sviluppato diversi progetti attinenti ai vari campi della fotografia e ho capito qual era il settore nel quale volevo specializzarmi. Ho imparato non solo a scattare una foto, ma anche a raccontare la storia dietro ogni immagine.

Dopo la laurea ho iniziato a lavorare come free-lance a Firenze e a Milano specializzandomi nella fotografia di strada, nei ritratti e nella fotografia di moda. I miei scatti sono stati pubblicati in diversi magazine on-line quali Spynewsmagazine.com e Stylinco.com e in riviste come Grazia, Fashion Collection Kazakhstan e Forte.





Prima di arrivare all'AI dirigevo come grafico un'azienda pubblicitaria in Svezia che collabora con clienti svedesi ed internazionali. Mi sono reso conto che avrei voluto acquisire competenze più specifiche ed approfondire la mia passione per il reportage e la fotografia; l'Accademia Italiana di Firenze offriva un programma in Fotografia e Nuovi Media che rispecchiava le mie ambizioni.

Dopo un programma di scambio di un anno presso la Drexel University e gli anni all'AI ho acquisito gli strumenti necessari per esercitare la professione del fotografo. L'AI mi ha preparato ad affrontare tutte le situazioni che si sarebbero potute presentare in questo lavoro. Dopo la laurea nel 2015 ho rilanciato la mia attività indirizzando il mio lavoro verso la fotografia still-life e la fotografia del prodotto. Ho scattato per clienti internazionali negli Stati Uniti, Cipro, Italia, Norvegia e Svezia. Guardando ai tre anni trascorsi all'AI non posso che essere soddisfatto di quel periodo. Mi auguro che tutti coloro che avranno la possibilità di frequentare questa scuola colgano l'opportunità al volo!

www.kortaben.se

Marcus Brunström photography

Before coming to the Accademia I ran an advertising company in Sweden with both domestic and international clients. Feeling a status quo I wanted to expand my tool set and with a passion for photography and journalism, Accademia presented an interesting package with the Photography and New Media program. After attending two years at Accademia Italiana and one year at Drexel University as a study abroad student I felt fully equipped as a photographer. The schools supplied me with a wide set of skills and prepared me well for the challenges I could and would face working as a photographer. After graduating in 2015 I've successfully restarted my business focusing on lifestyle and product photography and since then I have shot for clients in USA, Cyprus, Italy, Norway and Sweden. Looking back at the three years in school I can only give my highest regards and I hope that everyone that is presented with that kind of opportunity seizes it.

www.kortaben.se





Maria Sole Gozzoli photography

I attended the Bachelor's Degree program in Photography and New Media at Accademia Italiana from 2010 to 2013.

During my studies I was able to confront myself with and be tutored by teachers who also are excellent photographers, while the Accademia supported us non-stop by keeping us up to date through conferences and pushing us to take part in competitions about which they would constantly give us notice. My course of studies gave me the chance to learn basic web-construction and graphic skills as well, besides analogic and digital photography. Once finished my studies I had several collaboration opportunities together with my teachers and I also worked for private clients; at the moment I'm collaborating with a private firm and I work as dark room and photo studio assistant for the Accademia as well.

Ho frequentato il corso di Laurea in Fotografia e Nuovi Media all'Accademia Italiana nel triennio 2010-2013. Durante gli studi ho potuto confrontarmi ed essere seguita da insegnanti che sono anche ottimi fotografi. L'Accademia ci ha sempre supportato tenendoci informati con conferenze e spronandoci a partecipare a concorsi dei quali ci teneva costantemente aggiornati. Il percorso di Laurea mi ha dato l'opportunità di imparare oltre alla fotografia analogica e digitale anche le tecniche base di costruzione dei siti web e grafica.

Una volta terminati gli studi ho avuto diverse opportunità lavorative di collaborazione con i miei ex professori ed ho svolto lavori per privati; attualmente collaboro con uno studio e lavoro come assistente di camera oscura e sala di posa per l'Accademia.

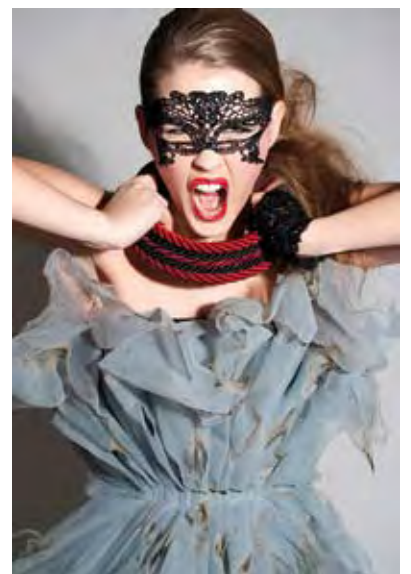

Sono Christian Michele Michelsanti e lavoro come fotografo e art director con base a Milano.

Mi sono laureato in Fotografia e nuovi media all'Accademia Italiana.

In questi anni il mio lavoro mi ha portato a lavorare in Europa e nel 2014 ho lavorato per un periodo a Zanzibar in Tanzania come fotografo di architettura e interni.

Cerco di catturare i dettagli e realizzare scatti unici, la mia determinazione a riprendere ogni dettaglio e il mio modo di inquadrare il soggetto rendono il mio stile unico.

Ho iniziato la carriera come "street photographer" cercando di catturare i momenti della vita di ogni giorno fino ad approdare alla fotografia di moda.

Le mie fotografie riguardano i settori:

Moda/Architettura/Interni/fotoreportage/still-life.

Le mie foto sono state pubblicate su:

Purple · Corriere della Sera · MarieClaire Italia · FashionGrunge · The Players Magazine · Mediaset Studio Aperto · Milano Finanza · Sicky Magazine · Kneon Magazine · Monsieur · Talon Haut · Grazia Italia · NextDoorModels Magazine · Reykjavik Boulevard · OD Magazine · Urban Magazine.

Collaborazioni con: Polo Ralph Lauren · Salvatore Ferragamo · Virgin Active Italia · Polo U.S. Assn. · Mauna Kea · Pitti Immagine Uomo · Camo · Serdar Uzuntas Carlo Contrada.

Mostre:

Il Segno della Memoria - Cabin 123, gennaio 2014 - Lavazza
Con Te Partirò - Vincitore del concorso indetto da Lavazza, Triennale di Milano - 2011



Christian Michele Michelsanti photography

I am an Italian photographer based in Milan. I graduated in Photography and New Media from the Accademia Italiana. I now work as an art director and photographer. Since graduating, I have been working in many places in Europe. In 2014 I worked for a period of time in Zanzibar (Tanzania) as an architecture and interior photographer. My style focuses on capturing detail in a specific framework.

I first started out as a street photographer interested in photographing people and/or particular situations. I am also interested in the aesthetics of fashion and art which I translate into slides.

My main fields of work are in Fashion/Architecture/Interiors/Events/Lifestyle/Still-Life

My photographs have been published in the following:

Purple · Corriere della Sera · MarieClaire Italia · FashionGrunge · The Players Magazine · Mediaset Studio Aperto · Milano Finanza · Sicky Magazine · Kneon Magazine · Monsieur · Talon Haut · Grazia Italia · NextDoorModels Magazine · Reykjavik Boulevard · OD Magazine · Urban Magazine.

Collaboration with: Polo Ralph Lauren · Salvatore Ferragamo · Virgin Active Italia · Polo U.S. Assn. · Mauna Kea · Pitti Immagine Uomo · Camo · Serdar Uzuntas Carlo Contrada.

Exhibition:

*Il Segno della Memoria - Cabin 123, gennaio 2014 - Lavazza
Con Te Partirò - Vincitore del concorso indetto da Lavazza, Triennale di Milano - 2011.*



graphic design



Buth Vathanagul graphic

I fell in love with Florence from the first time I came in Italy. People are friendly and supportive. I made the right decision to study at the Accademia Italiana where I completed my Bachelor degree in Graphic Design. I enjoyed studying and the knowledge I got from my professors helped me greatly for my career path as a graphic designer. I began working in a company as a creative designer and then I started my own design company focusing on website and application building and development which has been going well. My plan is to complete a Master's degree in Digital Design and continue my career in the design field.

Thanks to my professors and everyone at the Accademia Italiana for support and a welcoming experience throughout my study years at Accademia Italiana and after.

Mi sono innamorata di Firenze la prima volta che sono venuta in Italia: le persone sono gentili e disponibili.

Studiare Graphic Design all'Accademia Italiana è stata la scelta giusta!

Sono stati tre anni molto piacevoli, e la formazione ricevuta dai professori è stata di grande aiuto nel mio percorso professionale.

Dopo la laurea ho iniziato a lavorare come Creative Designer all'interno di un'azienda. In seguito ho avviato la mia attività, specializzata nella costruzione di siti web e nello sviluppo di applicazioni, che sta avendo successo.

Ho in progetto di frequentare un Master in Digital Design.

Vorrei ringraziare i miei professori e lo staff dell'Accademia Italiana per la vera esperienza, per il sostegno e per avermi accolto nel migliore dei modi durante e dopo il mio percorso di studi.

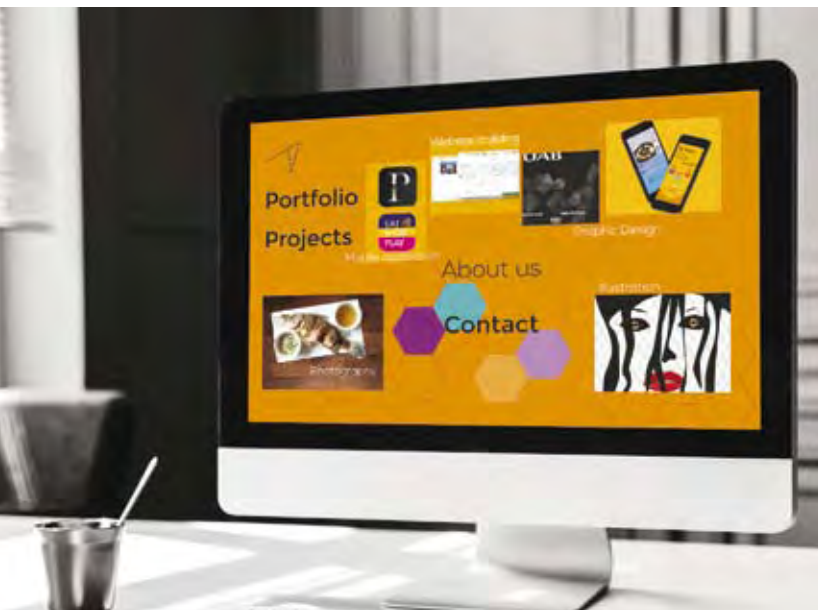

Florence Film Festival Black & White



Palazzo Dei Congressi, Piazza Adua, 6 50125 Firenze (Italia)
www.florencefilmfestival.com



Hannah Urkowitz graphic

Before I came to Accademia Italiana I knew a little about everything but was an expert at nothing. Accademia Italiana gave me the opportunity to expand upon my design education. The knowledgeable teachers at Accademia helped me think more artistically and

intelligently about design and brand identity. The work my fellow students were creating challenged me to do better and the opportunities to grow from inspiration were endless thanks to the energy of the community and the city of Florence. In two years I grew more as a professional and as a designer more than I would have in any city or school in the United States.

Immediately after the AI I started to work on my own for small companies both nationally and internationally. I became a graphic consultant able to develop a brand image and develop a marketing project.

I started to look after the corporate image of non profit organizations such as ChemoClothes, Crohn's and Colitis Foundation of America, ALS Foundation, Eagles Fly for Leukemia, Good Will Industries International and many others.

Besides these freelance activities I am also involved in marketing programs B2B for insurance agencies in the United States.

Prima di cominciare a studiare all'Accademia sapevo un po' di tutto, ma non ero esperta in niente!

L'AI mi ha dato l'opportunità di accrescere le mie conoscenze del mondo del design. I docenti dell'Accademia mi hanno aiutato a considerare dal punto di vista artistico il concetto di design e di brand identity.

I progetti dei miei compagni di classe mi hanno spronato ad impegnarmi sempre di più.

L'energia creativa di Firenze è stata motore della mia ispirazione e mi ha dato l'opportunità di crescere continuamente.

Nei due anni trascorsi ad AI, sono cresciuta sotto il profilo professionale e come designer più di quanto avrei potuto presso qualunque altra scuola negli Stati Uniti.

Subito dopo l'AI ho iniziato a lavorare in proprio per piccole aziende locali e all'estero. Sono diventata un consulente grafico in grado di sviluppare un marchio e un piano marketing. Ho iniziato a curare l'immagine di organizzazioni no-profit quali ChemoClothes, Crohn's and Colitis Foundation of America, ALS Foundation, Eagles Fly for Leukemia, Good Will Industries International e molte altre. Oltre all'attività free-lance mi occupo anche di programmi marketing B2B per conto di una compagnia assicurativa negli Stati Uniti.





Mi sono laureata in Graphic Design a maggio 2012. Trasferirmi a Firenze è stata una delle decisioni migliori della mia vita: ho incontrato persone veramente speciali e ho potuto fare esperienze memorabili.

Durante il percorso formativo ho potuto sperimentare ed apprezzare un metodo di apprendimento innovativo.

Spero di poter tornare presto a Firenze per rivedere i professori e i miei amici!

Vi racconto in breve cosa è successo dopo la laurea: mi sono trasferita a Parigi dove ho lavorato in un negozio di cosmetici sugli Champs Élysées e ho iniziato la mia attività di graphic designer freelance. Dopo circa un anno e mezzo sono tornata a Stoccolma, dove ho lavorato per diverse agenzie ricoprendo svariati incarichi.

Ho cominciato come "Junior Art Director" per un grafico della mia città, in seguito ho lavorato per un'agenzia pubblicitaria dove ho ricoperto inizialmente il posto di "Art Director Assistant", per poi essere promossa ad "Art Director" dopo un anno.

Lavoro su progetti molto interessanti che purtroppo non posso ancora condividere!

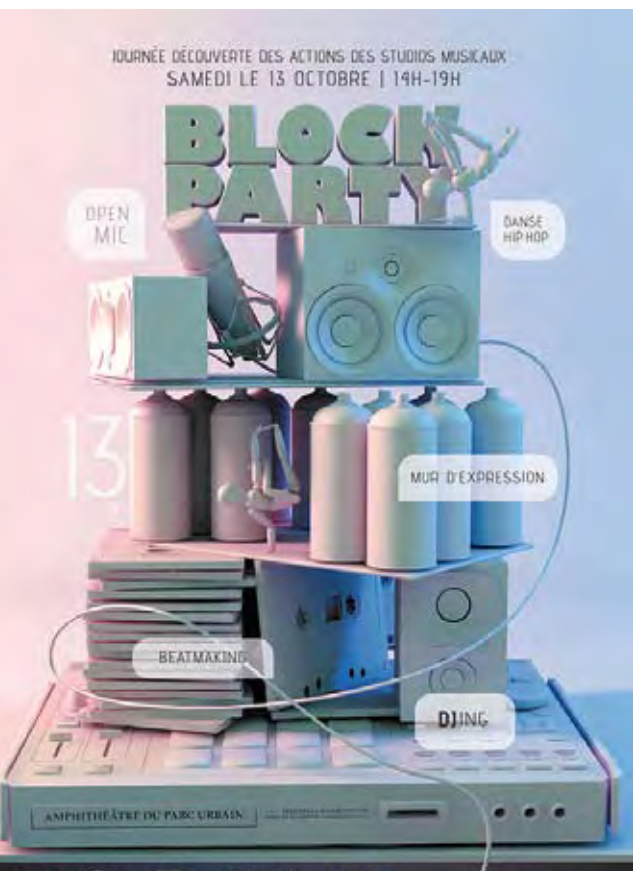

Felicia Korhonen graphic



I was a student on the Graphic Design programme and graduated in May 2012. Moving to Florence to attend the Accademia was probably one of the best decisions of my life because I met some truly great people and got some really valuable experiences in life. I also really enjoyed the academic part and it's a quite liberal way of study that I think suited me very well. I hope I can go back soon to visit my friends and my teachers! I'll be as short as I can about what happened after: after graduation I moved to Paris and worked in a beauty shop on the Champs Élysées while trying to get my foot in the door in the graphic design industry by freelancing. After about half a year I moved back to Sweden, up to Stockholm, and I've now held three different positions here. I started out as junior art director/graphic designer for an individual designer and then moved on to an advertising firm where I started as Assistant Art Director and was promoted to Art Director a year later. This is my current position.

I'm currently working on some really exciting projects but unfortunately I'm not allowed to share them yet!





Johan Gradin graphic

Accademia Italiana was one of the most interesting educational experiences of my life! And this experience plays a major part of who I am as a professional designer today. I had the opportunity to work and study with talented peers from all over the world and to have great mentors and teachers. If you love a creative environment and open-minded driven devoted people mixed with a unique culture and history, AI Florence is the place to be.

Upon finishing my Bachelor's degree, I instantly got the opportunity to work as a graphic designer at Salvatore Ferragamo S.p.A in Florence, where I stayed for one year. I then moved back home and helped build and rejuvenate the company where I currently work as Art Director for four major magazines published monthly all over Scandinavia.

Life is the greatest educational experience and if I didn't learn something new every day I wouldn't want to wake up in the morning.

Accademia Italiana ha rappresentato una delle esperienze formative più interessanti della mia vita ed ha giocato un ruolo fondamentale nella mia formazione come designer.

Ho avuto l'opportunità di lavorare e studiare con compagni provenienti da tutto il mondo e di avere insegnanti molto preparati.

Se cercate un ambiente creativo e persone con una mentalità aperta e dedite al proprio lavoro, in un contesto culturale e storico unico, l'AI Firenze è il posto giusto per voi.

Al termine del percorso di laurea, ho subito avuto l'opportunità di lavorare come Graphic Designer per Salvatore Ferragamo a Firenze, dove sono rimasto per un anno. In seguito sono tornato in Svezia, dove ho contribuito alla creazione di un'azienda. Attualmente ricopro la carica di Art Director per quattro mensili di primo piano, distribuiti in tutta la Scandinavia.

La vita è la migliore esperienza formativa... se non avessi l'opportunità di imparare qualcosa di nuovo ogni giorno, non avrei motivo di alzarmi ogni mattina!





Marina Sokolov graphic

My experience in Accademia Italiana was fantastic! During my three year degree I've acquired some lifelong friends, learned a new language and truly mastered the art of graphic design and visual communication.

I am currently an Art Director at Juno, a Startup company launching in New York soon. The role of the graphic designer is a hugely exciting and varied one, working across a variety of media and utilizing different communication tools to convey a message or an idea. Accademia Italiana has equipped me with all the necessary skills to work in this fast-paced world. From History of Art and Typography to Web Design and 3D Animation - everything was covered! I have become a much better designer and visual thinker thanks to the lovely and knowledgeable staff of Accademia Italiana.

www.marinzart.com

La mia esperienza presso AI è stata fantastica!

Durante il percorso di laurea triennale, ho potuto stringere amicizie importanti, imparare una nuova lingua e approfondire quanto più possibile i miei studi in Grafica e Comunicazione Visiva.

Attualmente lavoro come Art Director presso Juno, una Startup con sede a New York. La professione del grafico è estremamente dinamica, impiega svariati mezzi e strumenti per comunicare un messaggio o un'idea.

Accademia Italiana mi ha fornito le conoscenze necessarie per stare al passo con l'attuale mondo lavorativo, sempre in costante evoluzione.

Il programma di studi non ha trascurato nessun aspetto del settore grafico: dalla storia dell'arte alla tipografia, dal web design all'animazione 3D.

Grazie ad un corpo docenti qualificato e sempre disponibile, sono diventata una designer decisamente migliore!

www.marinzart.com



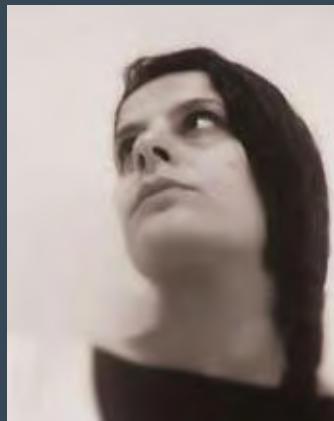

Stella Nicodemou graphic

Accademia Italiana is one of the most important milestones of my life that made me fall in love with graphic design and be passionate about it. But the most significant contribution to my career was to think outside the box. I live and work in a city which offers a big challenge for me to promote and manage clients and design firms. Accademia Italiana gave me the perspective of expanding my perceptions and experiment throughout each project consistently seeking the higher creative result.

After graduating from Accademia Italiana I continued my studies in Cyprus and managed to enter into the "group" of the top 5 advertising agencies (TBWA/Entelia & Leo Burnett Cyprus) with global partnerships, working with high-end clients both local and international.

After six years of working with these agencies and working freelance, I decided to start up my own studio calling it "Stella Nicodemou: Graphic Design Cult", carrying with me all the prestigious qualities I've received from the Accademia Italiana and continuously growing my design skills.

Awarded for several Logos, Posters and Packages in local and global contests, I keep a firm philosophy that: Design Matters.

L'Accademia Italiana è stata una pietra miliare nella mia formazione come graphic designer, perchè mi ha fatto appassionare al mondo della grafica. Imparare a pensare fuori dagli schemi è stato un passo fondamentale per la mia carriera. Vivo e lavoro in una città che offre ottime possibilità nella promozione e gestione dei rapporti con la clientela. L'AI mi ha aiutata ad espandere i miei orizzonti e a diventare sempre più creativa.

Dopo la laurea, ho continuato gli studi a Cipro e sono entrata a far parte di una delle cinque più importanti agenzie pubblicitarie del paese (TBWA/Entelia & Leo Burnett Cyprus), che collabora con clienti esclusivi sia a livello nazionale che internazionale.

Dopo aver collaborato per sei anni con questa agenzia e lavorato free-lance part-time, ho deciso di aprire uno studio che porta il mio nome. Nei miei progetti metto in pratica i preziosi insegnamenti ricevuti all'AI e al tempo stesso cerco di rimanere costantemente aggiornata.

Ho vinto diversi concorsi sia a livello locale che internazionale per la progettazione di loghi, poster e proposte di packaging. Il mio motto è: Design Matters!





Daniela Quiros graphic

My experience in Accademia Italiana is one of my most cherished memories.

I cannot explain how fortunate I feel to have been able to study in Florence, the cradle of art. My journey with Accademia Italiana started in 2013 where I had the opportunity to build a strong base with the help of their amazing professors and staff who guided me in every step that shapes now the graphic designer that I am. Looking back at those years, I must say they were full of learning experiences and fun. Without a doubt, I would do it all over again. I am very pleased to have been part of Accademia Italiana.

After graduating I returned to Costa Rica and I currently work full time as a graphic designer for one of the top jewellery businesses in Costa Rica. I am currently refreshing their image, building their blog and helping them get involved in social media because of their current expansion to Panama and New York. I also do several freelance jobs. For example, my most recent works include an ongoing political campaign, a start-up soccer school company, and image designer for a charity organization. On a side note, I also work with real estate and I am planning to do an MBA this upcoming year.

La mia esperienza all'AI è uno dei ricordi a me più cari. Mi ritengo fortunata ad aver avuto la possibilità di studiare a Firenze, la culla dell'arte.

Il mio viaggio in AI è iniziato nel 2013. Ho avuto una solida preparazione supportata da insegnanti e da uno staff formidabili e a loro devo la formazione che ho adesso. Ripensando a quel periodo, devo dire che sono stati anni ricchi di studio e di divertimento. Senza dubbio rifarei tutto di nuovo. Sono stata felice di far parte dell'AI.

Dopo la laurea, sono tornata nel mio paese di origine. Al momento lavoro come Graphic Designer per uno dei più importanti brand di gioielli in Costa Rica. Sto rinnovando la loro immagine, aggiornando il loro blog e ampliando la loro presenza sui social media per aumentare la loro visibilità a Panama e New York. Collaboro inoltre come free-lance a progetti diversi come: campagne elettorali in corso, il lancio di una nuova scuola di calcio e l'ideazione dell'immagine grafica di un'organizzazione di beneficenza e di un'agenzia immobiliare. Sto anche pensando di iscrivermi ad un MBA il prossimo anno.

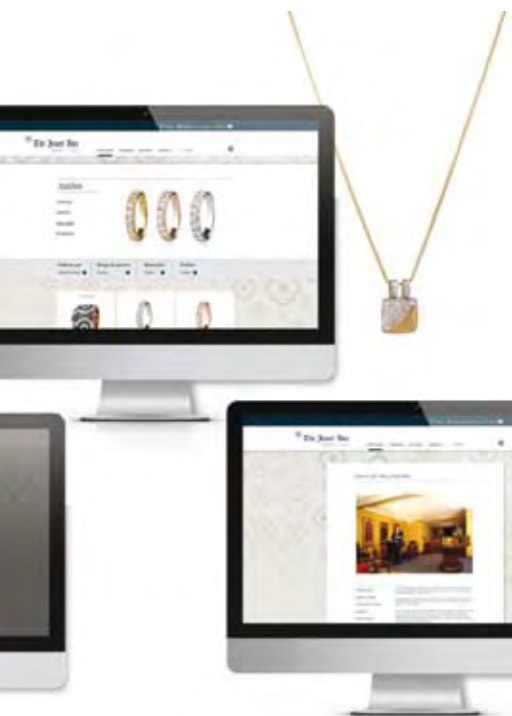



Come è ben noto, il fulcro delle università sono gli insegnanti con le loro conoscenze ed esperienza e soprattutto la loro capacità di trasmettere ciò che hanno imparato agli studenti.

Sono grata di aver incontrato queste persone all'Al. Ogni anno trascorso a Firenze ho appreso nuove conoscenze, oltre a fare nuove amicizie. L'ambiente scolastico è informale, ma allo stesso tempo professionale. Ho un ottimo ricordo dei docenti, dello staff e dei compagni di classe.

Dopo la laurea ho deciso di trascorrere un altro anno a Firenze per lavorare come free-lance. Le competenze acquisite e il titolo conseguito in Al mi hanno consentito di lavorare con clienti da tutto il mondo.

Ho anche pubblicato un libro per bambini, attualmente in vendita in Islanda, che ho sviluppato durante il corso grazie all'incoraggiamento dei docenti.

Se il vostro sogno è quello di diventare un graphic designer siete nel posto giusto.

Non vi dirò che il percorso è facile, ma ne vale la pena!



Iris Ösp Sveinbjörnsdóttir graphic

As it is well known, the heart of universities are the professors with their knowledge and experience, and above all, their capacity to transmit their knowledge to the students.

I am very grateful and humble to have got to know these amazing people. All levels of the program left a lot of experience and knowledge. The school is very personal but at the same time it is very professional. My professors, all the employees of the school and my fellow students will always be close to my mind and heart.

After graduation I decided to stay for another year in Florence and build a career and work as a freelancer. The benefits of the knowledge and beauty of the degree is to have the possibility to work for clients from all over the world.

I've released a children's book which is now sold in Iceland. An idea that would most likely have become a drawer food if I had not used my school projects to work on it and get encouragement from my teachers.

Being a graphic designer is my dream and if it is yours, then I recommend seeking it here.

I'm not going to say it's going to be easy - but I'm saying it's going to be worth it!





Matteo Cuppone graphic

L'Accademia Italiana?

Internazionale, dinamica e creativa. Questi sono gli aggettivi che mi vengono in mente quando penso all'AI. I 3 anni passati a seguire il corso hanno contribuito in maniera decisiva alla mia formazione, perché è stata l'occasione per creare e definire un metodo di lavoro personale. L'altro punto fondamentale è il continuo scambio di conoscenze con i compagni di classe che nel mio caso erano di nazioni e culture diverse dalla mia, quindi ognuno aveva una cultura visiva ben distinta. Gli stimoli creativi non mancano, si respira un'aria di libertà, che per chi ha a che fare con il design è molto importante. Viene richiesto un grande impegno per ogni progetto. Posso testimoniare anche che il carico di lavoro che abbiamo avuto per i 3 anni non si distacca molto da quello che ho in ufficio adesso.

La nuova avventura:

Sono socio fondatore di Lander Project, un gruppo di professionisti nel campo della comunicazione con sede a Firenze. La nostra missione è adattare il team in base alle esigenze dei clienti, servendoci anche di una stretta collaborazione con freelance esterni. La tipologia di aziende con cui lavora lo studio appartiene per lo più al campo farmaceutico, cosmetico, vinicolo e della ristorazione.

I miei progetti si distinguono per una coerenza funzionale tra l'estetica e il concept.

Sono appassionato di lettering e seguo continuamente i nuovi trend della grafica, per realizzare identità visive dinamiche che spaziano dalla progettazione di logotipi alla creazione di design per il web. Si tratta di una continua ricerca personale su texture, pattern e illustrazioni vettoriali.

www.landerproject.it
www.behance.net/matteopanka

Accademia Italiana?

International, dynamic and creative. These are the ingredients that come to my mind when I think of the Accademia Italiana. The three years spent following the course have contributed to my formation because it was the occasion to create and define a personal work method. The other fundamental point is the continuous exchange of knowledge with classmates that in my case were from different nations and cultures than mine, therefore each one had a distinct visual culture. Let's say that the creative stimuli in the school were not missing, one breathes an air of freedom, that for those that are dealing with design is very important. A great effort is required for each project. I can say that the quantity of work that we had in the three years it is not that much different to the one we have in the office today.

The new adventure:

I am co-founder of Lander Project, a group of professionals in the field of communications with headquarters in Florence. The mission: to adapt the team on the basis of the needs of the clients, thanks to the close collaboration with external freelancers. The nature of the companies with which the studio works are mainly in the pharmaceutical, cosmetic, wine-producing and catering sectors.

My projects follow a functional coherence between the aesthetics and the concept. Passionate about lettering, I continuously follow the new graphic trends in order to realise dynamic visual identities, from the design of the logo types to web design. A continual personal research on texture, pattern and vector illustrations.

www.landerproject.it | www.behance.net/matteopanka





Richard Åberg graphic

At Accademia Italiana I increased my graphic design skills and got a more international perspective on design. Just being in the town of Florence had a huge impact on my work and the inspiration was to be found all around. Being there, meeting all the wonderful people and embracing the culture really helped me develop as a human and as a designer, and I will always remember the time there as one of the best periods of my life.

All'Accademia Italiana ho migliorato le mie competenze nel settore grafico e acquisito una visione più ampia del design. Il solo fatto di vivere a Firenze ha avuto un grande impatto sul mio lavoro. Mi sono ispirato a tutto ciò che mi circondava. L'incontro con persone di culture diverse mi ha aiutato a crescere sia a livello umano che come designer: ricorderò sempre questo periodo come uno dei momenti più felici della mia vita. Al momento lavoro come grafico in una delle catene di negozi più in espansione in Svezia occupandomi del packaging e della grafica pubblicitaria. La mia passione per il design va oltre l'orario di ufficio: possiedo infatti una mia attività che si occupa di progetti grafici per compagnie emergenti.

Today I work as a graphic designer at one of Sweden's fastest growing retail companies where I'm responsible for packaging design and advertising for all the Nordic countries. My passion for design goes beyond regular work hours so I also have my own company where I work with creating graphic identities for mainly new and smaller businesses.

HYBRIS
BREWERY





Saya Nakanishi graphic

Il percorso di studi all'AI è stata un'esperienza meravigliosa sotto diversi punti di vista. Grazie alla passione e alle conoscenze trasmesse dai professori, ho sviluppato le mie capacità come grafica. Vivere a Firenze è stato di grande ispirazione e mi ha aiutato ad avere successo in questo campo. I docenti non si limitano ad insegnare, ma cercano di costruire anche un rapporto con lo studente: per me è stato molto importante. La mia classe era composta da studenti italiani e internazionali ed ho avuto quindi l'opportunità di incontrare persone provenienti da ogni angolo del mondo.

Dopo la laurea, ho lavorato in un'agenzia di branding e al tempo stesso ho iniziato a lavorare come free-lance per clienti internazionali. Al momento sto sviluppando la mia linea di abbigliamento con tessuti che riportano le stampe delle mie illustrazioni grafiche. Si tratta di disegni a inchiostro: un talento che ho scoperto frequentando l'Accademia. Attualmente lavoro come free-lance negli Stati Uniti; continuerò a viaggiare ed ampliare le conoscenze che ho acquisito finora in questo settore.

Attending Accademia Italiana was a wonderful experience for me in many ways. I developed my skills as a graphic designer with the dedication and knowledge of the professors. Living in Florence was also very inspirational and it influenced my willingness to thrive in the graphic design world. The professors were not only there to teach but to support and build a relationship with you, which to me was very important. I loved the diversity of the students and the opportunity I had to meet people from different parts of the world.

Since I graduated from Accademia Italiana I have worked at a branding agency and taken freelancing jobs, working with international clients. Today, I am pushing towards developing my own clothing line with my printed artwork. Illustrating with ink was a talent I discovered while attending the AI. At the moment I am working as a freelancer in the US and will continue to travel and build on the experiences I have acquired as a graphic designer.



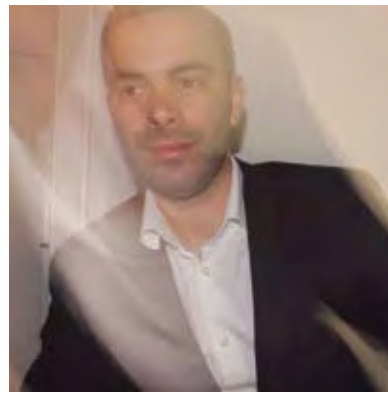

Andres Garcia graphic

Life gets interesting when we apply skills to achieve our goals and Accademia Italiana taught me that. There is no doubt that I've received from the professors great knowledge,

education and also culture which I think is something priceless.

Nowadays, I am still applying and continuing to polish my skills to achieve my goals, and sometimes I even apply them to my personal life. I've worked in two companies and I began a successful marketing/designer freelance career that led me to work in America and Europe, developing interesting projects and, very importantly, meeting awesome people.

La vita diventa interessante quando utilizziamo le nostre capacità per raggiungere gli obiettivi prefissati: questo è quello che ho imparato all'Accademia Italiana.

Senza alcun dubbio posso dire di aver ricevuto da questa scuola un ottimo insegnamento, una formazione educativa e bagaglio culturale che non ha prezzo.

Ancor oggi cerco di ampliare le mie conoscenze per arrivare a risultati sempre più alti. Questo metodo di lavoro lo applico anche alla vita personale.

Per quanto riguarda l'aspetto lavorativo, ho collaborato con due aziende prima di iniziare la carriera free-lance che mi ha portato a conoscere persone interessanti e a realizzare progetti innovativi sia in America che in Europa.



Brilliantly
Designed

by
DOGO

by
DOGO



DOGO®

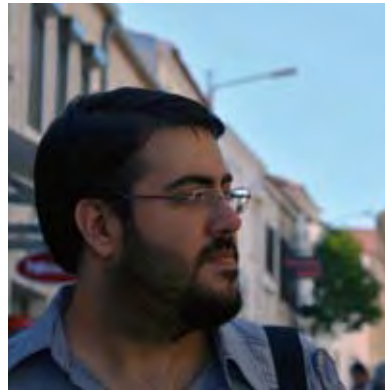
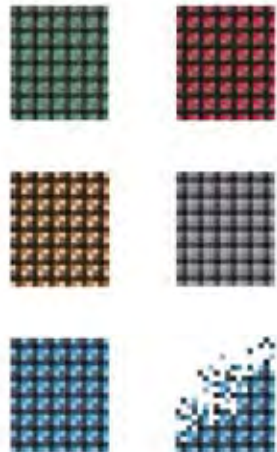

Bertan Akin graphic

Well, it is hard when it comes to words to describe a feeling. The experience I had at Accademia Italiana is truly a beautiful memory in my mind. I cannot forget the faces of the teachers who worked hard to teach me everything, not just about courses but also about life and how our careers

were going to be once we graduated. I never had the chance to thank the people who played an important part in my life, so thank you all very much. I remember all the people that were at Accademia Italiana, and I will always remember.

Once that awesome time of my life came to an end, I had to go back to my country. Every career and country has its downsides I guess, but with my degree from AI, it wasn't that hard for me to find a job right after I returned. I worked at several design agencies in my home town. Once I gained some experience, I started my own brand.

I'm still very new in the design world, but had an amazing experience at Accademia Italiana. With this great experience, I'm reaching my goals, and thanks to everyone, I'm enjoying my life.. :)

E' difficile descrivere una sensazione a parole.

L'esperienza all'Accademia Italiana è per me un bellissimo ricordo.

Non potrò mai dimenticare i professori che non solo mi hanno dato una solida formazione, ma hanno contribuito alla mia crescita personale e mi hanno preparato all'ambiente lavorativo successivo agli studi.

Non ho mai avuto l'occasione di ringraziare queste persone che hanno avuto un ruolo fondamentale nella mia vita. Ricordo ancora tutti coloro che ho conosciuto in Accademia.

Una volta terminata questa fantastica esperienza, sono rientrato nel mio paese di origine. Con il titolo ottenuto all'Accademia Italiana è stato facile trovare lavoro subito dopo il mio rientro in Turchia. Ho lavorato in diverse agenzie di design nella mia città natale. Una volta fatta un po' di esperienza, ho aperto il mio studio di grafica.

Sono ancora abbastanza nuovo al mondo del design, ma grazie all'esperienza fantastica fatta in Accademia Italiana sto ottenendo grandi soddisfazioni e grazie a tutti sto avendo successo nella mia vita.



All Grads Share Their
Success Stories

DOGO





LET'S GO TO
CYPRUS.COM
 An island to discover



Christos Christoforou graphic

After graduating from Accademia Italiana in 2009 I had the opportunity of being employed by one of the most prestigious advertising agencies in Cyprus; Divine Advertising. I worked on Integrated Marketing Communications plans and the various national campaigns of large local corporations that enabled me to further enhance my professional skills.

After a couple of years, I decided to enrich my academic knowledge with a Masters Degree in Marketing Management. Numerous business schools in Europe and the U.S. accepted my application, which really highlighted the value of the Accademia since I did not have any business background.

After graduating from the University of Westminster Business School in 2012 I continued working for Advertising and Marketing Consulting agencies either as a permanent employee (Art Director, Designer) or as an external partner. I had the opportunity of working as a Marketing Executive in a global organisation while further extending my professional network as a freelance Marketing Communications consultant and designer.

The Accademia holds a very special place in my heart since I wouldn't be able to chase my dreams without the tools provided by the school. I strongly believe that the comprehensive education the Accademia offers allows graduates to build their careers based on their own ambitions and personal goals. I am grateful for having the opportunity of studying at the Accademia as it has been one of the greatest and most constructive experiences of my life.

Dopo essermi laureato all'Accademia sono stato assunto in una delle più prestigiose agenzie pubblicitarie in Cipro, la Divine Advertising.

Ho lavorato a piani integrati di comunicazione, varie campagne pubblicitarie nazionali a larga diffusione che mi hanno permesso di perfezionare le mie capacità professionali.

Dopo un paio di anni ho deciso di arricchire la mia formazione con un master in Marketing. Svariate scuole in Europa e negli Stati Uniti hanno accettato la mia ammissione nonostante non avessi un background specifico nel settore, questo dimostra la fama internazionale della scuola che ho frequentato.

Terminato il master alla Westminster Business School nel 2012, ho ripreso a lavorare con agenzie di grafica pubblicitaria e consulenza marketing sia come dipendente (art director, designer) che come collaboratore esterno. Ho lavorato come Responsabile del Marketing in un'organizzazione internazionale e al tempo stesso ho ampliato il mio network professionale lavorando come consulente freelance e grafico.

L'Accademia Italiana occupa un posto speciale nel mio cuore perché non avrei potuto realizzare i miei sogni senza le conoscenze acquisite nella scuola. Credo fermamente che la preparazione acquisita all'Accademia permetta agli studenti di raggiungere i propri obiettivi e soddisfare le proprie ambizioni.

Studiare all'Accademia Italiana è stata una delle più grandi e costruttive esperienze nella mia vita e sono grato di aver avuto quest'opportunità.





David Carmichael graphic

Accademia Italiana will always hold a special place in my heart. Throughout my time at Accademia I learnt and developed invaluable skills that I applied directly to my graphic design career, many of which play a large part in the position I find myself in today. There is no better place to study design than in the art capital of the world, and Accademia makes a point of instilling the values and passion of the past masters, ever present throughout the city of Florence, into every student.

After graduating in December of 2010, I plunged fully into freelancing, building on a small international client base that I had developed over the course of my time at Accademia. I was eventually working for 15+ companies from London to Melbourne, and continued this until 2012 when I was offered a remote design job for one of the companies I had been freelancing for - a startup agency called R1 Creative based in San Francisco. Three years later, I have worked my way up to Senior Designer and Project Manager and am enjoying a challenging and rewarding career.



L'Accademia Italiana occupa un posto speciale nel mio cuore. Durante il periodo di studio ho imparato molto ed ho acquisito capacità incredibili che ho poi potuto applicare nella mia professione di grafico, capacità che hanno giocato un ruolo fondamentale per farmi arrivare al ruolo che ricopro adesso.

Non esiste posto migliore dove studiare design che Firenze, la capitale mondiale dell'arte. L'Accademia è fiera di trasmettere ai propri studenti i valori e la passione dei maestri del passato, passione che si percepisce tutt'oggi nella città.

Dopo la laurea nel dicembre 2010 mi sono dedicato a tempo pieno all'attività di freelance, creandomi una mia piccola rete di clienti internazionali che ho iniziato a sviluppare durante il mio periodo di studio in Accademia. Ho lavorato per più di quindici compagnie da Londra a Melbourne ed ho continuato a farlo fino al 2012 quando mi è stato offerto un impiego presso un'agenzia start-up chiamata R1 Creative (San Francisco) con la quale avevo collaborato come freelance.

Tre anni dopo sono diventato Senior Designer e Project Manager e ho una carriera soddisfacente che mi pone sempre davanti a nuove sfide professionali.



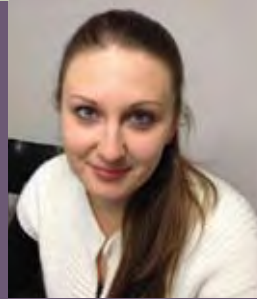

Ekaterina Skryabina graphic

My long period of training at the Accademia helped me to grow and inspired me for the future. I gained a lot of experience and skills in the field of Graphic Design, particularly in creating coordinated images, packaging and advertising.

A creative higher education inspired by strict rules and reinforced by my personal inspiration, my studies at the Accademia were essential in helping me overcome difficulties and limitations, pushing me to search for new goals and educational endeavors.

My current situation:

I currently work at realty company in Forte dei Marmi. I take care of the coordinated image of the agency, advertisement and photography, as well as the relationship with the Russian speaking customers.

But I haven't lost my passion for Graphic Design. I also work free-lance. I love creative work and expressing my ideas to the maximum for my clients. (It's something that I learned at the Accademia and also from my classmates.



“Il mio lungo percorso formativo all'Accademia mi ha motivato ed ispirato per il futuro. Ho acquisito molta esperienza e competenze nel campo della grafica, in particolar modo nella realizzazione di immagine coordinata, packaging e grafica pubblicitaria.

Il mio è stato un percorso creativo di alta formazione. Il mio estro personale è stato indispensabile per superare ogni volta limiti e difficoltà spingendomi a mirare sempre a nuovi obiettivi.

Attualmente, lavoro come freelance a Forte dei Marmi e collaboro inoltre per un'agenzia immobiliare locale per la quale gestisco i rapporti con la clientela di lingua russa e curo l'immagine coordinata, la pubblicità e la fotografia.

All'Accademia Italiana e dai miei compagni di corso ho imparato ad essere creativa. Cerco sempre di proporre alla mia clientela progetti innovativi che siano però in grado di soddisfare le loro aspettative ed esigenze.



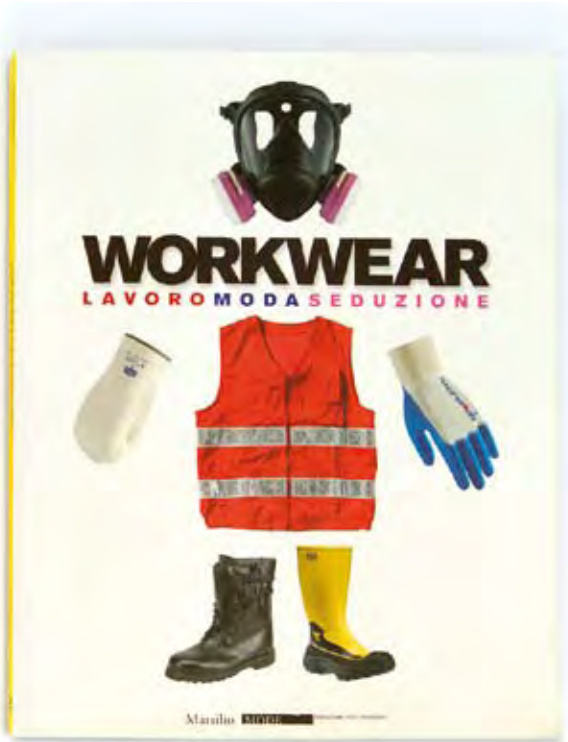

Emanuele Catena graphic

After the Accademia I did an internship with Oliviero Toscani, where among other things I worked from the beginning on Workwear (<http://www.amazon.com/Workwear-Work-Fashion-Seduction-Mode/dp/8831796909>), on the SNAI campaign and on the campaign against stray dogs for the Ministry.

I worked at the Accademia Italiana in Florence first and then in Bangkok as a lecturer in Graphic Design.

In 2011-2012 I pursued a Master of Arts in Graphic Branding and Identity at the London College of Communication (UAL) where I graduated with distinction.

I am currently co-founder and Chief Marketing Operator for an innovative start-up that created beerbeez, a smartphone application that has to do with the world of artiginal beer. It won Apple's "App of the Week" and was featured in Apple stores world-wide.

I'm also a partner and the Creative Director at Center Multi Service, which organizes events and communication strategies. Finally, I take care of branding for different agencies as a consultant. I'm in the second year of my Master of Science in Management and Communications at the University of Teramo.

In 2005 I chose the Accademia Italiana for its courses, the international degree and for its geographical position - without a doubt important for the chance to breathe the air of art and be infected by the "genius loci" of Florence.



Venezia



Dopo l'Accademia ho fatto uno stage presso Oliviero Toscani, dove tra le altre cose ho lavorato sin dall'inizio a Workwear (<http://www.amazon.com/Workwear-Work-Fashion-Seduction-Mode/dp/8831796909>), alle campagne SNAI e alle campagne contro il randagismo promosse dal Ministero.

Ho lavorato in Accademia Italiana, a Firenze prima e a Bangkok poi, come Lecturer in Graphic Design.

Nel 2011-2012 ho frequentato il Master of Arts in Graphic Branding and Identity presso la London College of Communication (UAL) dove mi sono laureato a pieni voti (distinction).

Attualmente sono coFounder e Chief Marketing Operation di una startup innovativa che ha creato beerbeez, un'applicazione per smartphone riguardante il mondo delle birre artigianali, premiata dalla Apple come App della settimana in prima pagina nell'apple store mondiale.

Inoltre sono partner della Center Multi Service, una società che organizza eventi e comunicazione, per la quale sono creative director. Infine curo il brand per diverse aziende come consulente. Sono al II anno della Laurea Magistrale in Management e Comunicazione d'impresa presso l'Università di Teramo.

Ho scelto nel 2005 l'Accademia Italiana per l'offerta formativa, la laurea internazionale e per la posizione geografica, senza dubbio importante per respirare l'arte ed essere contagiati dal "genius loci" fiorentino.





PLZZO^{DALL'}IDEE
MADE IN ITALY

Gli anni passati in Accademia sono senza dubbio uno tra i periodi più belli della mia vita. In Accademia ho imparato a vivere la mia passione per il design e la comunicazione in un modo tutto nuovo. Ho conosciuto persone provenienti da tutto il mondo ed ho potuto confrontare le mie idee con le loro rivoluzionando il mio modo di pensare. Soprattutto mi sono sempre sentito in famiglia grazie a tutto lo staff dell'Accademia Italiana e a preziosi amici che tutt'ora frequento in ambito professionale.

Oggi ricopro il ruolo di Creative and Art Director presso la Diaframma Advertising, un'agenzia di comunicazione e tv production internazionale a Firenze dove mi occupo di grafica pubblicitaria, stampa e tv per clienti come Fisher-Price, Disney e Philips. Molto di ciò che sono oggi e che spero di essere domani lo devo sicuramente all'Accademia Italiana di Firenze.



Luca Mazzoncini graphic

The years I spent at the Accademia were without a doubt among the most beautiful of my life. At the Accademia I learned to live my passion for design and communications in a whole new way. I met people from all over the world and I was able to compare my ideas with them, revolutionizing my way of thinking. But above all, I always felt at home thanks to the Accademia Italiana's staff and the valuable friends with whom I still collaborate professionally.

I currently work as the Creative and Art Director at Diaframma Advertising, an international communications and TV production company in Florence, where I work in print and TV advertising for clients such as Fisher-Price, Disney and Philips. Much of who I am today and who I hope to be in the future I undoubtedly owe to the Accademia Italiana in Florence.





it's all about

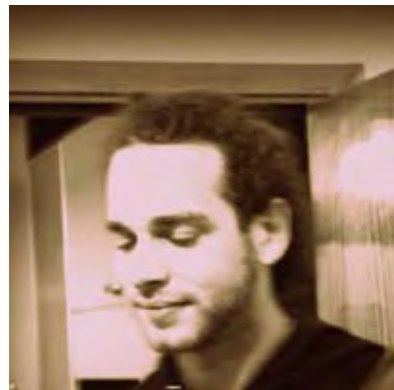

Matteo Oliveri graphic

I attended the Accademia Italiana from 2011 to 2013. After graduating I was able to enter the working world without difficulty. The Accademia has a free environment, where you can decide to learn and absorb everything that you can or simply attend the classes – it's all up to the student. The professors are professionals in their fields who share their own experiences with passion, and are very attentive to the students' needs. Two months after I graduated I began an internship at Mondo Verde S.r.l., after which my position became that of head of Graphic Design for the company. In the meantime I received an offer, which I accepted, to undertake graphic design and marketing for Ngm Italia, where I had the opportunity to create advertisements in rotation for Rai, Moto Mondiale, Formula 1, UCI Cinemas, RCS, Rai Pubblicità, create maxi formats for the Italian highways, edit graphics for the Castellani stadium for the Empoli soccer team, create materials for Serie B soccer teams and magazines such as Wired, Digitalic, Smartphone magazine, etc. After a while I decided to change work and moved to LCD Studio in Florence, where I now work. I am currently involved in projects such as the website of the Ministry of Telecommunications (Infratel), the creation of materials for the Expo such as interactive infographics for CCPB, interactive infographics for Alce Nero, and other interesting jobs.

Ho frequentato l'Accademia Italiana dal 2011 al 2013. Dopo la laurea sono riuscito ad entrare nel mondo del lavoro senza alcuna difficoltà. L'Accademia è un ambiente libero, dove puoi decidere di imparare ed assorbire tutto quello che puoi, o semplicemente di frequentare un'università, tutto sta alla volontà dello studente. I professori sono professionisti del settore che trasmettono la propria esperienza con passione e seguono i ragazzi con grande attenzione. Dopo due mesi dalla laurea sono entrato per uno stage nella ditta Mondo Verde S.r.l., tutti in qualche modo devono fare la gavetta, dopo di che la mia posizione è divenuta quella di responsabile del settore grafico dell'azienda. Ho ricevuto nel frattempo una proposta, che ho accettato, per entrare nel team grafica e marketing della Ngm Italia, dove ho avuto l'occasione di realizzare pubblicità in rotazione su Rai, Moto mondiale, Formula 1, cinema Uci, Rcs, Rai pubblicità, maxi formati per Autostrade, curato la grafica dello stadio Castellani dell'Empoli FC, realizzato materiale per la Serie B calcistica, riviste come Wired, Digitalic, Smartphone Magazine etc. Da poco ho deciso di cambiare lavoro per spostarmi nello studio Lcd a Firenze. Ho preso parte a progetti come il sito del Ministero delle Telecomunicazioni banda larga (Infratel), realizzato materiale per l'Expo, come l'infografica interattiva per ccpb, l'infografica interattiva per Alce Nero ed altri lavori molto interessanti.

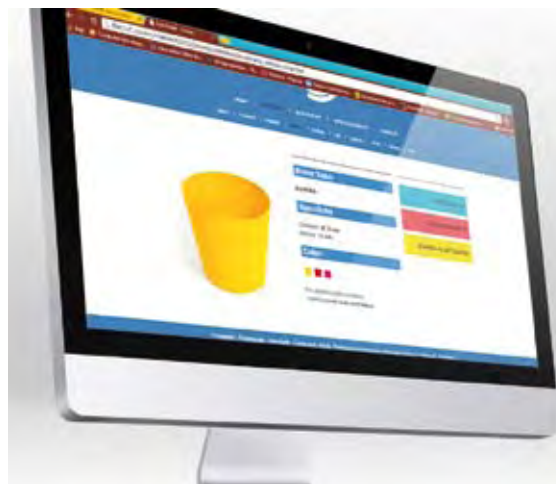

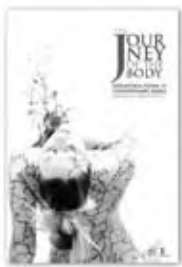
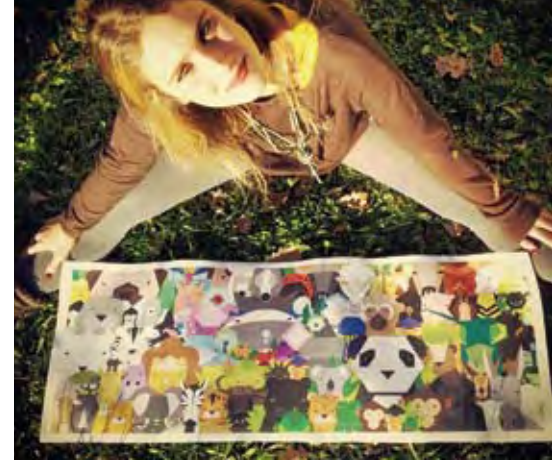

Noemi Alunni graphic

Hello, I am Noemi. I'm 24 years old and am from Perugia. After graduating from high school I decided to move to Florence and undertake my university studies at the Accademia

Italiana. At that time, my knowledge of technical and graphic design was below a basic level, as I had done only classical studies, which were absolutely unrelated to what would soon become my world: graphic design. The Accademia made my passion for graphic design, which during high school was only beginning to develop, bloom helping it to become my lifestyle and my daily pill. The Accademia Italiana is a place that exudes art from every wall, a pleasant place where the professors are masters and friends whose teaching skills and professionalism have helped me to grow a lot. The commitment of the faculty coupled with the meticulous research and studying I did at home helped to shape my artistic temperament, developing in me a critical eye toward my projects. Once I graduated, I was immediately offered a full-time job at a graphic design and communication studio in Florence, where I stayed for a year before deciding to return to Perugia and undertake a freelance career which I currently continue. Because I love new challenges and am curious about new experiences, my future projects include the idea of going to Australia to do a Master's degree.

Ciao sono Noemi, ho 24 anni e vengo da Perugia. Dopo la maturità ho deciso di trasferirmi a Firenze e intraprendere gli studi universitari presso l'Accademia italiana. Fino a quel momento la mia conoscenza tecnologica e grafica era al disotto di un livello base, avendo effettuato solo studi classici, assolutamente non pertinenti a quello che di lì a poco sarebbe diventato il mio mondo: la grafica. L'Accademia ha fatto sbocciare questa mia passione che durante il liceo era solo in fieri, facendola diventare il mio stile di vita e la mia pillola quotidiana. L'Accademia Italiana trasuda arte da ogni dove, un luogo piacevole dove i professori sono maestri-amici che mi hanno aiutato a crescere molto tecnicamente grazie alle loro capacità di insegnamento e alla loro professionalità. L'impegno della scuola, abbinato ad un lavoro certosino di ricerca e apprendimento, ha formato la mia tempra artistica, mi ha fatto assumere un occhio critico verso i miei progetti, cosa che all'inizio era difficile per me, ma grazie alla scuola sono riuscita a sviluppare appieno. Appena laureata, mi è stato subito offerto un lavoro a tempo pieno presso uno studio di grafica e comunicazione visiva a Firenze, dove ho lavorato per un anno per poi decidere di tornare a Perugia e intraprendere la carriera del freelance. Ho deciso di lavorare in proprio poiché amo affrontare nuove sfide, avere la curiosità per nuove esperienze. Nei miei progetti futuri c'è l'idea di andare in Australia a fare un master.





Roberta Grudeva graphic

Accademia Italiana was a great experience for me. In the three years I was there, I had one of the best times of my life. Being there, having the experience to be among such amazing

professors, stylists, photographers, the always helpful and kind staff and the students was a wonderful opportunity. Going to lectures every day, knowing everyone there is working on an idea, on a project just motivates you more and more.

After my studies at Accademia Italiana I got an internship at a graphic design and advertising agency in Pistoia, Italy. After my six months there I left for Germany. At the moment I live in Berlin working as a freelancer.

Accademia Italiana è stata per me un'esperienza incredibile. Nei tre anni che ho trascorso all'AI ho avuto modo di trascorrere momenti fra i più belli della mia vita. Poter imparare da professori così preparati, da stilisti, fotografi e da uno staff sempre gentile e disponibile è stata un'opportunità meravigliosa. Andare a lezione ogni giorno sapendo che tutti intorno a te stanno lavorando creativamente su un'idea, un progetto, aggiunge una motivazione in più. Dopo i miei studi all'Accademia ho ottenuto uno stage presso un'azienda di graphic design di Pistoia, in Italia. Dopo sei mesi mi sono trasferita a Berlino dove attualmente lavoro come freelance.





Ciao! Sono Teja, vengo dalla Croazia e ho frequentato il programma di laurea in Graphic Design presso l'Accademia Italiana di Firenze. Vivere e studiare in una città così importante per l'arte e la cultura è stata un'esperienza eccezionale. Quello che ho apprezzato maggiormente in questa scuola è stata la varietà e la libertà creativa offerta allo studente: ho potuto esplorare e scoprire interessanti modi per esprimere la mia creatività. Grazie a Firenze e al suo essere una città piena di ispirazione, le mie idee non hanno avuto ostacoli. I docenti all'Accademia meritano di essere menzionati in quanto hanno lasciato un'impronta positiva: ricordo ancora i loro consigli e li utilizzo tutt'ora nel lavoro. Al momento sto lavorando come grafica presso un'agenzia creativa in Qatar, la Sixty Degrees. Sono grata all'Accademia Italiana per aver avuto la possibilità di frequentare questo percorso di studio, che mi ha aiutato a formarmi professionalmente e al tempo stesso mi ha portato a crescere a livello umano. Ricordo ancora tutti gli sforzi fatti nella realizzazione di progetti all'università. Tutto l'impegno messo mi ha portato a lavorare come Art Director per due anni presso la rivista internazionale Sur La Terre. La vita è piena di sorprese e di risvolti inaspettati, cercate di trarre il meglio da essa: ama ciò che fai, fai ciò che ami!



Teja Jaganiac graphic



Hello! I'm Teja, I come from Croatia and I attended Accademia Italiana in Florence for my Bachelor's Degree in Graphic Design. It was a great experience to be able to study and live in a city enriched with art and culture. What I enjoyed the most about the Graphic Design course at Accademia, is the variety and creative freedom that was offered. I was able to explore and discover interesting ways of expressing creativity, and with Florence being such an inspirational city, it came flawlessly. The professors at Accademia deserve a mention as they left a positive impact on me, in a way that I still remember their words of advice and implement them in today's work.

Currently I am working as a Senior Graphic Designer at one of the local creative agencies in Qatar, Sixty Degrees. I am so grateful to have had the opportunity to attend Accademia, as it has helped build my professional as well as personal career. I still recall how I used to struggle with layout design back at university, yet I ended up working as an Art Director for 2 years for a luxurious International magazine, Sur La Terre.

Life is full of surprises and unexpected turns, so always make the best out of it- love what you do, do what you love!





Alisha Paturiyavet graphic

About my experience at Accademia Italiana: It's all about new explorations every single day. I came from the opposite side of the world. From Asia to Europe there is a big difference - a change of vision and way of life, the need to adapt socially. For me, Accademia Italiana is not just about the school experience. It also gave me the opportunity to tell the story of my work, to express myself like a European in an Italian way. And my favorite time was eating a big sandwich during lunch with my classmate - that sandwich shop beside our school is brilliantly yummy!

My personal steps after I graduated and my current position: Two years after graduating, I returned to Bangkok and worked for the head of Design and the Coordinator for a Japanese-Thai company for one year, then moved on to work for a new digital design agency. My current position is "Brand Manager." I manage the branding design of web/mobile applications and develop digital strategy solutions for various kinds of enterprises, from property development to the fashion industry. At the same time, I also work freelance creating visual identities for branding design for small and start-up companies, which is one of my areas of expertise. I am a super workaholic but it's worth it.



Provengo dall'Asia, dove la cultura e il modo di vivere sono completamente diversi rispetto all'Europa. Ho dovuto adattarmi a questo cambiamento che mi ha permesso di imparare cose nuove ogni giorno.

L'Accademia Italiana non mi ha dato solo una formazione didattica, bensì mi ha insegnato a confrontarmi con una mentalità e una tradizione completamente diversa dalla mia, mi ha permesso di esprimermi attraverso i miei progetti.

Ricordo ancora gli intervalli al termine della lezione passati assieme ai miei compagni a mangiare buonissimi panini nel bar accanto a scuola!!!

Dopo due anni dalla mia laurea, sono ritornata a Bangkok, dove ho lavorato per un anno come capo dipartimento e coordinatrice per un'azienda Giapponese /Tailandese, poi ho iniziato a lavorare presso un'altra azienda che si occupava di digital design. Adesso sono "Brand Manager" e mi occupo del branding di applicazioni web e per telefonia mobile. Sviluppo strategie digitali per varie aziende, dalle agenzie immobiliari fino alle aziende di moda.

Contemporaneamente, lavoro come free-lance e curo l'immagine di piccole aziende e start-up, mi occupo di sviluppare l'immagine coordinata delle aziende che rappresenta una delle mie specializzazioni.

Sono una stacanovista, ma ne vale la pena!





Mi chiamo Daniela Cupet e ho 24 anni. Ho frequentato il programma triennale internazionale in Fashion Design all'Accademia Italiana e mi sono laureata a dicembre 2014.

Gli anni trascorsi tra i banchi dell'Accademia mi hanno permesso di esprimere la mia creatività e di formarmi come designer.

Ho deciso di studiare in questa scuola perchè mi è sembrato da subito un ambiente molto professionale, ma al tempo stesso familiare, per non parlare della location straordinaria, nel centro storico di Firenze, culla del Rinascimento.

Attualmente vivo e lavoro a Firenze come assistente fashion designer per Soho de Luxe e So Nice lines presso Camarlinghi s.a.s.



Daniela Cupet fashion

My name is Daniela Cupet and I am 24 years old. I attended the three year international program in Fashion Design at the Accademia Italiana and I graduated in December 2014.

My years at Accademia Italiana engaged me in the pursuit of creativity and allowed me to become the person I am today.

I decided to study at the Accademia Italiana because it struck me as a very professional and at the same time friendly place to study, not to mention its extraordinary location - nothing less than the city of Florence, the cradle of the Renaissance.

I currently live and work in Florence, holding the position of assistant fashion designer for Soho de Luxe and So Nice lines at Camarlinghi s.a.s.



Sophie Andersson fashion

My name is Sophie and I come from Sweden. I attended the three year international Bachelor degree program in Fashion Design at the Accademia Italiana in Florence.

Mi chiamo Sophie e sono svedese. Ho frequentato il corso di laurea triennale in Fashion Design all'Accademia Italiana di Firenze.

Dopo la laurea, mi sono trasferita a Londra dove ho lavorato come stagista per Christopher Raeburn e per l'azienda From Somewhere, la cui designer è Orsola De Castro.

Adesso vivo a Berlino dove ho appena lanciato il mio brand.

Ho deciso di realizzare lingerie utilizzando materiali riciclati. Potete visitare il mio sito al seguente link: www.anekdotboutique.com

After graduation I moved to London to work as an intern for Christopher Raeburn and for From Somewhere, whose founder is the Italian designer Orsola De Castro.

Now I live in Berlin and I have just started my own brand.

I decided to mainly focus on lingerie using recycled materials. You can check out my website at the following link: www.anekdotboutique.com



Francesca Baldanzi fashion

Ho iniziato l'Accademia Italiana con un'infinità di dubbi e paure, perché il mio percorso di studi precedente era tutt'altro che creativo e avrei dovuto lasciare casa e amici per intraprendere una nuova avventura consapevole che mi avrebbe stravolto la vita. Lavorare nel mondo della moda era però la mia passione più grande, era

il sogno nel cassetto che avrei sempre voluto realizzare, era quello che volevo fare da grande.

Il percorso di studi è stato faticoso, ma allo stesso tempo divertente. In Accademia si respirava un'aria familiare e le lezioni con i professori erano interessanti perché i docenti tendevano sempre a spronarci tirando fuori il lato migliore di noi. Ho avuto la possibilità di girare il mondo e di conoscere molte persone e di questo posso essere solo grata.

In questo momento svolgo uno stage presso l'azienda Alpha Studio che produce maglieria. Mi occupo di ricerca e perfezionamento delle nuove collezioni.

I started the Accademia Italiana with so many doubts and fears because I was coming from a completely different background. The course of studies that I had taken was far from creative and I would have had to leave home and friends to embark on a new adventure knowing that it would have altered my life; but to work in the world of fashion was my greatest passion, it was my dream in the drawer that I have always wanted to fulfill, it was what I wanted to do when I grew up.

The period of study was strenuous but at the same time enjoyable. At the Accademia, there was a family atmosphere and the lessons with the professors were fascinating because they always tried to push us to the limits drawing out the best from us.

I had the possibility to travel the world and to get to know many people and for this I can only be but grateful.

At the moment I am doing an internship with an important company (Alpha Studio) that produces knitwear and I am responsible for research and development of the new collections.





ABSTRACT



Gli anni di studio presso l'Accademia Italiana sono stati fondamentali per approfondire la conoscenza di tutte le fasi utili allo sviluppo di una collezione di moda. Ho imparato molto e ho conosciuto molte persone speciali. Dopo la laurea conseguita nel 2014 sono stata contattata dallo studio Gallieri Venneri Associati di Milano, che si occupa di collezioni sportswear uomo-donna. Ho effettuato uno stage nell'ufficio stile della durata di sei mesi e in seguito sono stata assunta.



Francesca Carloni fashion

The years of study at the Accademia Italiana have been fundamental for me to understand all the stages involved in the development of a collection. I learnt many things and I got to know many special people.

After my degree in 2014 I was contacted by the design studio Gallieri Venneri Associati in Milan that designs male-female sportswear collections, where I did an internship in the styling studio that lasted six months and afterwards I was employed.



Ho trascorso tre anni in una delle più belle città italiane, Firenze, dove ho potuto studiare Fashion Design presso l'Accademia Italiana. Sono stati anni intensi in cui ho imparato a confrontarmi con differenti realtà, dare spazio alla mia creatività e soprattutto anni in cui ho ricevuto una formazione professionale che mi ha aiutata ad affacciarmi nel mondo del lavoro. Dopo la laurea nel 2014, le mie esperienze più significative sono state a Londra dove ho lavorato per tre mesi come stagista nello studio del designer J.W.ANDERSON per la preparazione di capi sfilata maschili. Tornata in Italia, ho iniziato un altro stage a Milano come junior designer presso il brand Pal Zileri, dove attualmente lavoro.



Eleonora Chiarella fashion



I spent three years in one of the most beautiful Italian cities, Florence, where I was able to study fashion design at the Accademia Italiana. Those were intensive years in which I learnt to challenge myself with different realities, give space to my creativity and above all, I received a professional formation that has helped me to enter the workplace. After my degree in 2014, my most significant experiences have been in London where I worked for three months in the design studio of J.W. ANDERSON as a trainee in the preparation of the men's fashion collection. When I returned to Italy I started another internship in Milan as a junior designer for the brand Pal Zileri, where I am actually still working.

Il mio nome è Veronica Chiuchiolo ed ho conseguito la laurea in Fashion Design nel 2013 presso l'Accademia Italiana a Firenze dove mi sono formata sia a livello personale che professionale in tutti i settori inerenti l'attività del fashion designer.

La creatività, la tecnica, l'arte del cucire a mano qualsiasi capo, il taglio, il modello, lo studio del tessuto uniti alla tecnologia, l'amore per ciò che stavo imparando e soprattutto lo spirito di sacrificio, hanno fatto sì che potessi incamminarmi verso una completezza di cognizioni ed abilità che mi hanno ben presto portata ad avere la consapevolezza di avere in mano "Il Mestiere" che ho sempre desiderato fare.

Durante Pitti Filati - edizione 2013 - sono stati esposti i miei accessori (cartelle da uomo) da LUISAVIAROMA insieme ad un videoclip della sfilata di fine anno accademico.

Nel 2014 ho disegnato una collezione donna di abiti da sera per il brand nigeriano "BAABWURE".

Nello stesso anno sono stata selezionata come stagista dalla designer olandese IRIS VAN HERPEN ad Amsterdam e qui è iniziata la mia crescita professionale nell'alta moda parigina con la collezione autunno/inverno 2015 e primavera/estate 2016. Ho confezionato abiti per attrici e showgirl ed ho inoltre collaborato con Iris Van Herpen per il famoso concorso di Alta Moda "ANDAM" che la stilista olandese ha vinto.

Ho lavorato come free-lance per molti designer contribuendo al lancio di piccole nuove collezioni.

Sono poi entrata nell'ufficio stile del gruppo Interfashion S.p.a. per una stagione.

Adesso seguo la gestione dell'avanzamento di produzione per l'industria di confezioni "GIALBRI", il cui più importante cliente è CAVALLERIA TOSCANA, brand di alta moda nell'abbigliamento per l'equitazione, che nasce da profonde tradizioni e che crede nello stile e nell'eleganza nello sport.

Questo è ciò che Accademia Italiana ha reso possibile.

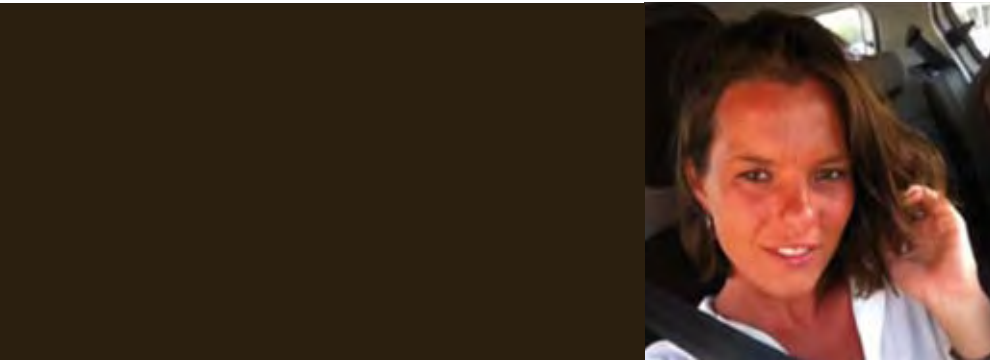

Veronica Chiuchiolo fashion

My name is Veronica Chiuchiolo and I graduated in fashion design in 2013 from the Accademia Italiana in Florence where I developed my personal and professional skills in all sectors applicable to the activities of a fashion designer.

The creativity, the technical skills, the art of sewing by hand any garment, the cut, the pattern, the study of fabrics united to the technology, the love for what I was learning and above all the spirit of sacrifice, have made it that I was able to head towards a fullness of knowledge and abilities that soon allowed me to have the awareness of having in hand "the trade" that I always wanted to do.

During Pitti Filati - edition 2013 - my accessories were exhibited by LUISAVIAROMA together with a video clip of the end of academic year fashion show.

In 2014 I designed a women's evening wear collection for the Nigerian brand "BAABWURE".

In that same year I was selected as an internee for the Dutch designer IRIS VAN HERPEN in Amsterdam and here started my professional growth in the Parisian high fashion with the Autumn/Winter 2015 and Spring/Summer 2016 collection. I made outfits for actresses and showgirls and besides this, I collaborated with Iris Van Herpen in the famous competition for high fashion "ANDAM" that the Dutch stylist had won.

I have worked as a freelance designer for many stylists contributing to the launch of small new collections.

I then entered in the styling office of the group Interfashion S.p.a. for a season.

Now, I am following the management of production advancement for the industrial clothing company "GIALBRI" whose most important client is CAVALLERIA TOSCANA, a high fashion brand in equestrian dresswear, with solid traditions that believes in style and in elegance in sport.

This is what the Accademia Italiana has made possible.





Luciana Cordeiro Garcia fashion



Mi chiamo Luciana Cordeiro Garcia, sono brasiliana e ho 25 anni.

Dopo essermi laureata in Fashion Design presso la mia università a San Paolo, ho scelto Firenze per proseguire gli studi dato che l'Italia è il paese della moda per eccellenza.

Durante il corso master ho realizzato una collezione a tema religioso che è stata presentata durante la sfilata di fine anno accademico.

In seguito sono tornata in Brasile, dove ho lavorato alla realizzazione di sfilate per l'agenzia Unic. Successivamente sono diventata responsabile per la linea di divise professionali per un'azienda brasiliana.



My name is Luciana Cordeiro Garcia, I am Brazilian and I am 25 years old.

After I graduated in fashion design at my university in San Paolo I chose Florence to further my studies given that Italy is the country of fashion par excellence!

During the Master's course I designed a collection having a religious theme that was presented during the fashion show at the end of academic year.

Afterwards, I returned to Brazil where I worked for the agency Unic, in the organisation of fashion shows and afterwards I was responsible for the collection of professional uniforms for a Brazilian company.



Mi sono laureata all'Accademia Italiana di Firenze a maggio 2015. Sono fiera di aver fatto parte di questa scuola. I tre anni passati tra i banchi dell'Accademia hanno completamente cambiato la mia visione della moda. Qualcosa di impossibile e molto lontano è diventato il mio lavoro, il mio mondo.

Quello che mi è piaciuto di più dell'Accademia è la libertà di essere creativi e il supporto dei docenti e dello staff della scuola anche dopo la laurea. I professori sanno come motivarti e ispirarti.

Durante i tre anni l'Accademia ci ha incoraggiato a partecipare a vari concorsi. Io ho partecipato a tre dei contest proposti:

2014 concorso Damai. Ho disegnato la borsa 'Diamanté' che è stata messa in produzione da questo nuovo brand ed è in vendita online su damaitaliana.it.

2015 concorso Carrefour. Questo concorso per la realizzazione di una capsule collection è stato aperto alle cinque più importanti scuole di moda in Italia e ne sarebbe uscito vincitore un solo designer.

Ho vinto il concorso e la mia collezione è stata messa in produzione e in vendita nelle catene Carrefour a Dicembre 2015.

(http://www.carrefour.it/upload/accademia_italiana/files/assets/common/downloads/Puericultura_Carrefour.pdf)

(<http://www.theoldnow.it/carrefour-capsule-collection-fw-2015.html>)

2015 concorso Pitti Taste. Cinque grembiuli fashion diventano un'installazione in una parete dell'area Tools della Stazione Leopolda durante Pitti Taste X edizione. Questo concorso prevedeva la realizzazione di grembiuli fashion.

I nostri progetti sono stati cuciti da alcune detenute del carcere di Lecce nell'ambito del progetto "Made in carcere" promosso dall'associazione no profit Officina Creativa. Scopo etico di "Made in Carcere" è diffondere la filosofia della "seconda opportunità" per le detenute, e della "doppia vita", per i tessuti donati dalle aziende italiane.

Sono state tutte delle buone opportunità per dimostrare le mie capacità.

Adesso lavoro in un atelier specializzato in abiti su misura. Realizziamo giacchette, borse, gonne e pantaloni in pelle. Sento molto la mancanza del periodo trascorso tra i banchi dell'Accademia!!!



Kristina Danilova fashion

I graduated from Accademia Italiana in Florence in May 2015.

I am proud to have been part of this School.

The three years that I spent there behind the desks of the Accademia Italiana completely changed my vision of fashion.

From something impossible and far away, it became my work, my world.

What I liked most about the Accademia Italiana is the freedom to be creative and the support from the professors and the staff at the school also after the degree. The professors know how to motivate and inspire you.

During the three years at the Accademia Italiana they encouraged us to participate in various competitions.

I took part in three of them:

2014 Damai competition. I designed the 'Diamanté' bag for the launch of this new Italian brand. This bag is on sale online at: damaitaliana.it.

2015 - Carrefour contest. This competition was opened to the five most famous fashion schools in Italy, but only one collection would have been selected for production.

I won this competition and Carrefour produced my capsule collection, which was on sale in their stores in December 2015.

(http://www.carrefour.it/upload/accademia_italiana/files/assets/common/downloads/Puericultura_Carrefour.pdf)

(<http://www.theoldnow.it/carrefour-capsule-collection-fw-2015.html>)

2015 - Pitti Taste contest. Five stylish smocks arranged in an installation on the walls in the area "Tools" at the Pitti Taste 10th Edition at the Leopolda Station.

The competition involved the realisation of the smocks.

Our projects were sewn by a team of female inmates at the Lecce penitentiary as part of the project 'Made in Prison' promoted by the non-profit organization Officina Creativa. The mission of Made in Prison is to promote the philosophy of a "second chance" for the inmates and of a "double life" for fabrics donated by Italian companies.

These were good opportunities for me to demonstrate my capacities.

Now I am working in an atelier specialized in custom made clothing. We make leather jackets, bags, skirts and pants.

I really miss going to classes and my time at the Accademia!!!



Ho iniziato il mio percorso accademico nel 2011. È durato tre anni, ma è passato in un soffio. La mia precedente formazione artistica mi ha facilitato nell'affrontare il triennio durante il quale ho potuto seguire nuove e interessanti materie e sviluppare concetti che sono tuttora alla base di ogni mio lavoro.

Gli anni all'Accademia mi hanno inoltre motivata per affrontare con grande passione e determinazione l'inserimento nel mondo lavorativo.

Finita l'Accademia, ho effettuato diversi stage che mi hanno permesso di acquisire più professionalità ed esperienza. Ho collaborato con quattro aziende di moda nell'anno successivo alla laurea e attualmente lavoro nell'ufficio stile di una ditta di abbigliamento. Non posso che essere soddisfatta della mia situazione lavorativa.

Francesca Faralli fashion

I started my academic training in 2011, which lasted three years, but went by in a moment. My previous artistic training facilitated me to deal with the course during which I was able to learn many new and interesting subjects and develop ideas that are still today the basis of my work.

In addition, the years at the Accademia motivated me to tackle the workplace with passion and determination.

After I finished my studies at the Accademia, I did various internships that enabled me to acquire more professionalism and experience. I obtained professional experience in four fashion companies in the years following my degree and now I am working in the styling office for a company that produces clothing. I cannot be but satisfied with my job.





Maja Gjureska fashion



Studying at Accademia Italiana was an elevating experience for me, that shaped who I am today. I could not be more grateful for having had the opportunity to study with professional teachers in the sector. It was a blessing being surrounded by so many talented and openminded colleagues, helpful staff and all of this in the heart of Florence.

After graduating I have worked in the fashion sector: from fashion retailing to fashion styling offices as well as theatre and movie costume design.

Today I am an assistant professor at the Faculty of Art and Design of the European University in Skopje, Macedonia.

Eleven years later, I always think of that experience that I had at the Accademia Italiana.

Studiare all'Accademia Italiana è stata un'esperienza importante che mi ha portata ad essere la persona che sono oggi. Non posso che essere grata per aver avuto l'opportunità di studiare con insegnanti professionisti nel settore. E' stata una benedizione essere circondata dallo staff dell'Accademia e da colleghi di talento, alcuni dei quali sono diventati amici per la vita. Tutto questo nel cuore di Firenze.

Dopo la laurea ho lavorato nel settore moda: dal fashion retail agli uffici stile fino a diventare costumista cinematografica e teatrale.

Oggi sono docente presso la facoltà di arte e design della European University di Skopje, Macedonia.

Undici anni dopo, penso sempre all'esperienza trascorsa all'Accademia Italiana.





Helen Keegan fashion



Studying at Accademia Italiana is an experience I would encourage anyone to pursue. Before coming to Florence, I completed a degree at the University of the Arts in London and worked with big designer names in the industry. While this was certainly valuable, I can honestly say that I learnt more from my Master's at Accademia Italiana: it was a refreshingly different way of working and somehow

felt much more hands-on and creative. The way the course was taught really opened my eyes and I began to think about and approach fashion in a completely new way. I was truly lucky to be surrounded by amazing lecturers, in particular the professor of Collection Theory, who encouraged me to think outside the box and embrace creativity in all aspects of life instead of just within my career.

Since graduating I have worked for some amazing brands and suppliers and, luckily, never struggled to find work. I am currently working as a Senior Design Manager for the Women's wear mainline at ESPRIT. I design for both the casual and collection ranges of the brand and spend a lot of time traveling to our factories in India and Asia to develop new collections. My job also takes me around the world on research trips to the likes of L.A, New York and Paris for inspiration and fabrics. I mainly design dresses, blouses, tops and skirts and get to create new shapes and patterns in our in-house sampling room. In my previous jobs working at a handful of London's leading suppliers, I have also produced designs for high street brands such as Topshop, Zara, Urban Outfitters, Anthropologie, New Look and Bershka.

I truly loved my time in Italy and would do it all again if I could. It inspired me to be the designer I am today. Success is not the key to happiness, happiness is the key to success: if you love what you are doing, you will be successful. Make sure you always love what you do!

Studiare all'Accademia Italiana è un'esperienza che consiglieri di fare a tutti. Prima di studiare all'A.I. di Firenze mi sono laureata alla "University of the Arts" di Londra e ho lavorato per nomi importanti nel settore moda. Nonostante l'esperienza maturata in precedenza, posso onestamente dire che il corso master all'Accademia Italiana mi ha insegnato molto. E' stato un modo completamente diverso di lavorare, molto più creativo e pratico, che ha cambiato il mio modo di vedere e relazionarmi con la moda. Sono stata fortunata ad essere circondata da insegnanti straordinari, in particolar modo il docente di Collezione che mi ha incoraggiato a pensare "fuori dagli schemi" e a cercare la creatività in tutti gli aspetti della vita, non solo nell'ambito professionale.

Terminato il corso master ho iniziato a lavorare per importanti aziende di moda, e fortunatamente, non ho avuto difficoltà a trovare lavoro. Adesso sono Senior Design manager per la prima linea donna di ESPRIT. Disegno sia per la linea casual che per la prima linea e passo molto del mio tempo in viaggio in India e in Asia per lo sviluppo delle nuove collezioni. Il mio lavoro mi porta spesso a viaggiare in posti come Los Angeles, New York e Parigi per cercare ispirazione e nuovi tessuti per le mie collezioni. Progetto principalmente vestiti, camicie, top e gonne e cerco di creare nuove forme e modelli nel laboratorio di modellistica. Ho disegnato anche collezioni per marchi quali Topshop, Zara, Urban Outfitters, Anthropologie, New Look e Bershka.

Ho amato molto il tempo trascorso in Italia e rifarei tutto di nuovo se potessi. Questa esperienza mi ha sicuramente aiutato a diventare la designer che sono oggi. Il successo non è il segreto per la felicità. La felicità è il segreto per il successo: se ami il tuo lavoro, avrai successo. Fai in modo di amare sempre quello che fai!



Michaela Larsson fashion

I came to the Accademia Italiana in Florence in 2002 and they were the best years of my life.

Accademia Italiana taught me how to become a good designer both from a practical and technical point of view. The teachers have very good knowledge in both design and fashion and they were an excellent support. In addition, I also had the opportunity to meet people from all over the world and make lifetime friendships.

After my studies, I started working in the styling office for a Chinese company producing men's knitwear. Now I am working in one of the most important buying offices in Florence as a production manager with clients coming from all over the world. My studies have enabled me to gain the position I have today and I am very grateful to Accademia Italiana for the results I have accomplished!

Sono arrivata all'Accademia Italiana di Firenze nel 2002 e sono stati i migliori anni della mia vita. La scuola mi ha insegnato ad essere una brava stilista sia da un punto di vista pratico che teorico. Gli insegnanti hanno una grande conoscenza sia nel design che nella moda e sono stati un ottimo supporto. Ho avuto, inoltre, l'opportunità di conoscere persone da tutto il mondo ed ho trovato amici per la vita.

Dopo i miei studi ho cominciato a lavorare nell'ufficio stile di un'azienda cinese di maglieria uomo. Adesso lavoro in uno dei più grandi buying office di Firenze come production manager con clienti da tutto il mondo. I miei studi mi hanno permesso di raggiungere la posizione che ricopro oggi e sono molto grata all'Accademia Italiana per i risultati che ho ottenuto!





Ciao! Mi sono laureata all'Accademia Italiana nel 2009. Sono molto contenta di aver avuto l'opportunità di studiare a Firenze, la considero una delle esperienze più memorabili della mia vita. Durante gli studi all'Accademia, ho trovato ottimi amici, insegnanti bravissimi ed un ambiente culturale molto stimolante.

Dopo la laurea ho lavorato per diversi brand di moda a Hong Kong, la mia città natale. Negli ultimi sei anni ho ricoperto diversi incarichi in un'azienda di moda, spaziando dall'ufficio stile alla grafica per moda al visual merchandising e marketing.

In questo momento sto sviluppando la mia linea di accessori moda, Craftini, e al tempo stesso sono a capo di un'azienda che sviluppa e produce collezioni donna.

Il mio motto è: Apprezza ogni piccola gioia e dimostra gratitudine ogni giorno!

Laetitia Li fashion

Hi! I graduated from the Accademia Italiana in 2009. I am so glad that I had the opportunity to study in Florence, I consider it one of the most memorable experiences of my life. During my studies at the Accademia, I found wonderful friends, very good teachers and a culturally stimulating environment.

After graduation, I worked for many different fashion brands in my hometown, Hong Kong. In these past 6 years, I have covered different positions in a fashion company ranging from the styling office to fashion graphics for visual merchandising and marketing.

At the moment I am developing my own line of fashion accessories, Craftini, and in the meantime I am in charge of a company that develops and produces women's wear collections.

My motto is: Enjoy every little beautiful thing and be thankful everyday!





Maria Renata Pietroiusti fashion

From Latin and Greek to... pantone markers, fashion shows and jeans! It all started in an article in a notable newspaper that advertised the Accademia Italiana, that made me fall in love with the world of fashion. After finishing the classical high school, I enrolled at the Accademia Italiana in Florence and, step by step, with consistency, tenacity and lots and lots of self will, I fulfilled my dream: to become a fashion designer. I will never stop thanking all those people who always sustained and encouraged me: my professors, my friends and my family. A few months after graduating I started an internship at Fe-Gi Manifatture in Val Vibrata, an industrial nucleus for jeans par excellence where I have been working for the past three years and am still working as assistant office stylist/product for the men's-women's brand Fifty Four (www.fiftyfour.it)

Da latino e greco a... pantoni, sfilate e jeans!! Tutto è iniziato da un articolo di un noto giornale in cui si pubblicizzava l'Accademia Italiana, la scuola che mi ha portata ad innamorarmi del mondo della moda. Terminato il liceo classico, mi sono iscritta all'Accademia Italiana a Firenze, e passo dopo passo, con costanza, tenacia e tanta, tanta forza di volontà ho realizzato il mio sogno: diventare una fashion designer. Non smetterò mai di ringraziare tutti coloro che mi hanno sempre sostenuta e incoraggiata, i miei professori, i miei amici e la mia famiglia. Pochi mesi dopo la laurea ho iniziato uno stage presso la Fe.Gi Manifatture, in Val Vibrata, nucleo industriale del jeans per eccellenza, dove tuttora lavoro da tre anni come assistente ufficio stile/prodotto del marchio Fifty Four uomo-donna (www.fiftyfour.it)



Mi chiamo Elif Sevim Pir, ho 25 anni e sono una fashion designer turca. La mia passione per la moda è iniziata a 10 anni. Ho sempre sognato di diventare stilista fin da quando ho iniziato a frequentare l'Università Internazionale di Cipro, dove ho conseguito la laurea. Ho poi deciso di proseguire i miei studi a Firenze iscrivendomi al master in Arte della Moda ad Accademia Italiana. Vivere in Italia è sempre stato il mio sogno ed ero molto determinata a concretizzare i miei obiettivi. Ora lavoro come stilista free-lance. La moda per me è creatività e ricerca continua, attingere dal passato ma creare per il futuro. Il mio scopo è quello di vedere i miei sogni realizzati e avere molte soddisfazioni in ambito lavorativo.

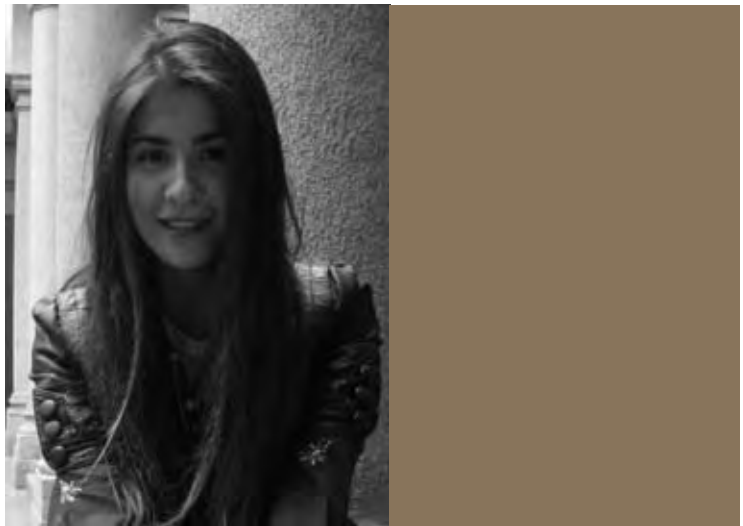

Elif Sevim Pir fashion

My name is Elif Sevim Pir, I am a 25 year old Turkish fashion designer. My passion for fashion started when I was about 10 years old. I always dreamed of becoming a fashion designer from when I started attending the Cyprus International University from where I graduated. I then decided to continue my studies in Florence and enrolled on the Master's course in Fashion as Art at the Accademia Italiana.

To live in Italy has always been my dream and I was very determined to realise my ambitions. I am now working as a freelance fashion designer.

Fashion to me is creativity and continual research, drawing from the past to create for the future. My aim is to have a lot of success in my field of work and to see the realisation of my dreams come true.





Gabriella Salvi fashion

Dopo aver completato i miei studi a Montreal, in Canada, mi sono iscritta al master in Arte della Moda presso l'AI di Firenze. Molti dei miei compagni provenivano dagli angoli più disparati del mondo come Georgia, Giappone, Stati Uniti ecc... Le nostre differenze culturali mi hanno permesso di acquisire nuove prospettive sulla visione dell'arte e del design. Sono riuscita a progettare e realizzare intere collezioni di moda grazie alla varietà di corsi tenuti da insegnanti eccellenti che hanno sicuramente influenzato il mio lavoro. L'Accademia Italiana mi ha aperto le porte a svariate opportunità. Ho iniziato con un progetto esposto a Pitti Immagine, due tirocini, prima presso l'azienda Corto Moltedo e poi presso la maison Salvatore Ferragamo come assistente designer per il dipartimento accessori in pelle. Dopodiché sono ritornata a Montreal, dove ho lavorato per diverse aziende disegnando prêt-à-porter, alta moda e accessori in pelle.

Ho inoltre aperto una linea personale di accessori in pelle che viene prodotta a Montreal.

Firenze è una città magica che permette di abbandonarsi alla sua bellezza per trarne ispirazione.

Frequentare l'Accademia Italiana ha rappresentato un momento di crescita sia a livello personale che professionale. La scuola mi ha dato gli strumenti per trovare opportunità lavorative e il resto è stato duro lavoro e massima dedizione.



After having completed my studies in Montreal, Canada, I enrolled on the Master's program in Fashion as Art at the Accademia Italiana in Florence. Many of my classmates came from very different parts of the world, such as Georgia, Japan, United States, etc. Our cultural differences enabled me to broaden my perspectives on art and design. I was able to design and produce entire fashion collections thanks to the various courses taught by excellent professors who definitely influenced my work.

The Accademia Italiana opened my doors to several opportunities. I worked on a creative project that was presented at Pitti Immagine. After my studies, I completed two internships at Corto Moltedo and Salvatore Ferragamo as

an assistant designer for the leather accessories department. I then returned to Montreal, where I worked for a variety of fashion companies, designing prêt-à-porter, high fashion and leather accessories.

In addition, I began my own personal line in leather accessories that are produced in Montreal.

Florence is a magical city that allows you to abandon yourself to its beauty to get inspiration.

Attending the Accademia was truly a remarkable moment of growth in both my personal and professional life. The school gave me the right tools to find work opportunities and the rest has been all hard work and dedication.





Nilay Sorguven fashion



I came to Italy a few months after I had started a university course at Mimar Sinan Fine Arts University in Istanbul. After three months of living in Florence, I understood that I wanted to remain in this city for a longer period and I chose the Accademia Italiana. The school immediately appeared to me to be very welcoming and I started my degree in Fashion Design. It was such a good experience to be with students from all over the world. In the years of the course, we had great workshops with important people from the design world such as Oliviero Toscani, Vivienne Westwood etc.

After graduating, I returned to Istanbul and started my own fashion brand and I started to work freelance for advertising agencies. At the moment I am working on my other great passion, painting, for a new exhibition...thanks to the world of Accademia Italiana for all of this.



Sono venuta in Italia pochi mesi dopo aver iniziato il percorso universitario presso la Mimar Sinan Fine Arts University di Istanbul. Dopo il mio soggiorno di tre mesi a Firenze, ho capito di volermi trattenere in questa città più a lungo ed ho scelto l'Accademia Italiana. La scuola mi è sembrata subito molto accogliente ed ho iniziato quindi il mio corso di laurea in Fashion Design in questo istituto. È stata un'ottima esperienza durante la quale ho potuto conoscere studenti provenienti da tutto il mondo. Nel corso degli anni abbiamo avuto l'occasione di fare workshop con personaggi importanti, quali Oliviero Toscani e Vivienne Westwood.

Dopo la laurea sono tornata a Istanbul, dove ho aperto una mia linea ed ho iniziato a lavorare come free-lance per agenzie pubblicitarie. Adesso sto portando avanti un'altra mia grande passione, la pittura, per una nuova mostra...grazie al mondo di Accademia Italiana per tutto questo.





Riccardo Tan Hock Leong fashion

My name is Riccardo Tan Hock Leong and I am from Kuala Lumpur, Malaysia. I grew up in an ordinary but gifted family with lots of creativity. My father is a painter and my mother is a housewife. I have 3 older brothers and 4 older sisters, each of whom have chosen different directions for their lives. Amongst these are a tailor, a hairdresser and a chef.

By the age of 20, I had chosen to do fashion. Even though my family could not afford to support me financially, I enrolled for an evening course in Art and Fashion Design at the Institute of Victoria in Kuala Lumpur. To support myself, I worked as a salesman and visual merchandiser.

Despite the exacting demands of full-time work and full-time study, I knew that making the sacrifice would have given me the chance to fulfil my dreams.

In 2005, I started a new job as a Senior Sales Assistant and Visual Merchandiser for the Gucci Group.

In 2009, I left Gucci to further my career in fashion, starting a Master's in Fashion Design at the Accademia Italiana in Florence, Italy.

During my Master's studies I participated in the final year fashion show of the Accademia Italiana.

My collection was inspired by Sports. It offered a dynamic energy and coherent vision of modern femininity – it was unapologetically confident and absolutely sexy in its mood.

I'm now working for Celine – ready to wear collections. I'm not the type of designer whose designs are required to be explained in order to sell. I make clothes that women can relate to immediately, and when a woman comes into the store and sees them, she will say to herself, "I've got to have it".

Mi chiamo Riccardo Tan Hock Leong e sono di Kuala Lumpur, Malesia. Sono cresciuto in una famiglia semplice, ma dotata di tanta creatività. Mio padre è un pittore, mia madre casalinga. Ho tre fratelli e quattro sorelle più grandi di me ed ognuno di loro ha seguito un percorso diverso. Tra di loro ci sono un sarto, un parrucchiere e uno chef.

Io ho scelto la moda già fin dall'età di vent'anni. Mi sono iscritto ad un corso serale di moda presso l'Art and Fashion Design Institute di Victoria a Kuala Lumpur. Mi sono auto-finanziato gli studi lavorando come commesso e visual merchandiser. Nonostante dovessi combinare studio a lavoro full-time, sapevo che i miei sacrifici mi avrebbero ripagato permettendomi di realizzare i miei sogni.

Nel 2005 ho iniziato a lavorare come responsabile show-room e visual merchandiser per il gruppo Gucci ed ho mantenuto questo impiego fino al 2009 quando ho deciso di continuare la mia formazione frequentando un master all'Accademia Italiana di Firenze.

Durante i miei studi ho partecipato alla sfilata di fine anno accademico presentando una collezione ispirata agli sport: energia dinamica e visione coerente della femminilità moderna sexy e sicura di sé.

Al momento lavoro per Celine – collezioni ready-to-wear.

Posso dire che non sono il tipo di designer che deve spiegare le proprie collezioni per venderle. Disegno abiti con cui le donne possono relazionarsi subito. Entrando nel negozio e vedendo i miei vestiti devono dire a se stesse "deve essere mio".





Mi chiamo Ekaterine Tsereteli e sono nata a Tbilisi, in Georgia.

Dopo essermi laureata nel 2009 sono venuta a Firenze per frequentare il master in "Arte della Moda" presso Accademia Italiana.

È stato bellissimo poter studiare con altri studenti provenienti da tutto il mondo e avere la possibilità di entrare in contatto con culture diverse.

Anche vivere a Firenze, dove si respira la storia in ogni strada, è stata una grande esperienza. In Accademia mi sono sentita subito a casa: ho incontrato professori meravigliosi che mi hanno seguito anche nelle attività extra-curricolari.

Sempre tramite la scuola, dopo il master ho trovato subito un tirocinio presso l'azienda fiorentina "Quelle Tre". Al termine dello stage sono tornata a Tbilisi dove ho lavorato per la prima Fashion Week georgiana.

Al momento vivo a Berlino dove lavoro per l'azienda di moda "Karakulowa".

Ricordo sempre con piacere gli anni trascorsi all'Accademia Italiana!

Ekaterine Tsereteli fashion

My name is Ekaterine Tsereteli and I was born in Tbilisi, Georgia.

After graduating in 2009 I came to Florence to attend the Master's program in Fashion as Art at the Accademia Italiana.

It was amazing to be able to study with other students coming from all over the world and to have the possibility to come into contact with different cultures.

Being able to live in Florence, where you can breath history in every street, was also a wonderful experience.

At the Accademia I felt immediately at home. I had wonderful teachers who also helped me with my extracurricular activities.

Through the Accademia Italiana I was able to obtain my first internship at the Florentine firm "Quelle Tre". After the internship I came back to Tbilisi where I took part in the first Georgian Fashion Week.

Now I live in Berlin where I work for the fashion company "Karakulowa".

I always remember with pleasure the years spent at the Accademia Italiana!





Ho frequentato il master in moda all'Accademia Italiana ed il corso è stato fondamentale nel consolidare le mie idee sul design. Nostalgia per il passato, ma anche capacità di prevedere le tendenze nel segmento moda, sono requisiti indispensabili per un fashion designer. Grazie alla formazione accademica e all'esperienza vissuta nella città di Firenze, con tutte le sue molteplici sfaccettature artistiche e culturali, sono stata in grado di cogliere e sfruttare al meglio le opportunità lavorative che si sono presentate.

La mia collezione "Positive and Negative Side of Design" presentata alla sfilata di fine anno accademico mostra un approccio femminile e contemporaneo al prêt-à-porter ed impiega in modo innovativo e romantico il jersey e le trasparenze in un'interessante contrapposizione.

Sono co-fondatore e direttore creativo di Wearable Experiments, compagnia specializzata nel combinare le più moderne tecnologie hardware e software all'abbigliamento. Il sito internet Business Insider mi ha recentemente citato tra le trenta donne sotto i trent'anni più influenti nel settore dell'innovazione tecnologica. Sono stata inoltre inserita nella lista delle 100 persone più creative secondo il sito Business by Fast Company.

Billie Whitehouse fashion

I did my Master's in Fashion Design at the Accademia Italiana and it was pivotal in consolidating my ideas about design. Nostalgia for the past but also the ability to forecast future trends in the fashion industry are key requisites for a fashion designer. The infinitude of textures, colours, silhouettes and the cultural richness of Florence together with the rigors of academic study enabled me to perceive new windows of opportunity that I could successfully exploit in my future career as a fashion designer.

My fashion collection "Positive and Negative Side of Design" that was presented at the Accademia Italiana fashion show, has a feminine and contemporary approach to prêt-à-porter that combines a romantic and innovative use of jersey and sheers in an interesting juxtaposition, representing the interweaving necessities of everyday life.

I'm the cofounder and creative director of Wearable Experiments which is a company specialized in the combination of hardware, software and apparel for wearable technology products. Business Insider recently named me as one of the 30 most important women under 30 in the technical innovation sector and I was named in the 100 Most Creative People in Business by Fast Company.





Sono Margherita Peselli, ho 23 anni e nel settembre 2012 mi sono iscritta all'Accademia Italiana già consapevole che sarebbe stata la decisione migliore della mia vita.

Ho scelto il corso di studi in Fashion Design, convinta che mi avrebbe offerto una preparazione completa nell'ambito della moda, dalla semplice intuizione per la creazione di un abito alla realizzazione di un'intera collezione.

I tre anni trascorsi a Firenze mi hanno permesso di crescere sotto tutti i punti di vista, preparandomi al mondo del lavoro e non solo.

Tutto questo è stato possibile grazie a docenti di alto livello, in particolare il Professor Marco de' Micheli, sempre disponibile ad aiutarmi e a consigliarmi anche dopo la laurea.

Terminati gli studi a maggio 2015, ho iniziato subito a lavorare per l'azienda fiorentina Braccialini come assistente per l'ufficio sviluppo prodotto per il brand londinese Vivienne Westwood e come assistente nell'ufficio stile del brand Gherardini.

Successivamente, ho lavorato free-lance come assistente stylist per shooting e video per diverse riviste di moda, tra cui Harper's Bazaar in collaborazione con LuisaViaRoma.

Oggi sono insegnante di Fashion Design e cerco sempre di trasmettere ai miei allievi la stessa passione e lo stesso amore per la moda che l'AI ha trasmesso a me.

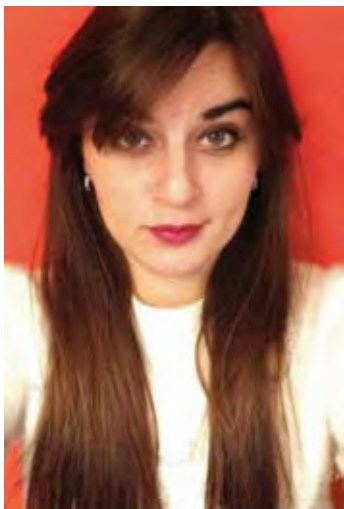

Margherita Peselli fashion

I am Margherita Peselli, I am 23 years old and in September 2012 with no hesitation I enrolled at the Accademia Italiana conscious that it would have been the best decision of my life.

My choice fell immediately on the Fashion Design course, convinced that it would have offered me a complete preparation for all that which regards the field of fashion, from the simple intuition for the creation of a dress to the realization of an entire collection.

The three years spent in Florence enabled me to grow from all points of view, preparing me for the world of work and not only.

All of this has been possible thanks to the excellent professors, in particular, Prof. Marco de' Micheli, always available to help me and advise me also in the years after my graduation.

At the end of my studies in May 2015, I started to work immediately for the Florentine company Braccialini as an assistant in the Product Development Office for the London brand Vivienne Westwood and as an assistant in the Styling Office for the brand Gherardini.

Afterwards, I worked freelance as an assistant stylist for shooting and video for various fashion magazines, of which Harper's Bazaar in collaboration with LuisaViaRoma.

Today I am teaching Fashion Design and I always try to transmit to my students the passion, the love for fashion and the artistic and creative setting that only the AI knew how to teach me.

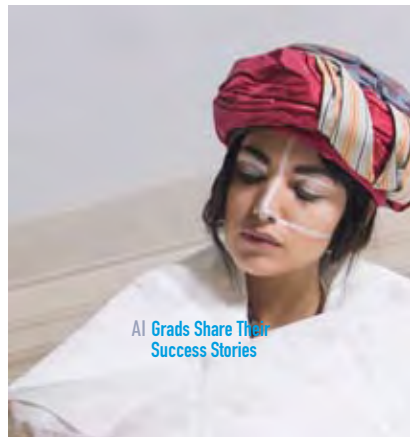



Fin da piccola ho sempre voluto studiare moda e il sogno ha iniziato a prendere forma quando mio padre mi ha detto che avrei potuto frequentare l'Accademia Italiana. Gli anni in Accademia sono stati i migliori, pieni di sfide e soddisfazioni sotto la guida di veri professionisti.

Dopo la laurea, con tanta paura e titubanza, ma allo stesso tempo con molta determinazione e volontà di riuscire, ho deciso di intraprendere un percorso in "solitaria".

Mi sono trasferita a Torino dove mi sono avvicinata al mondo dell'artigianato 2.0, composto da persone laureate che scelgono convogliare in ambito pratico e manuale le conoscenze acquisite all'università. Mettendo in campo le competenze acquisite in Accademia, sia a livello pratico che teorico, ho creato un mio piccolo brand di abbigliamento auto-prodotto: Me.G.

La strada è ancora lunga, ma sto iniziando a raccogliere i primi frutti del mio lavoro partecipando a mercati di design auto-prodotto, dove l'artigianalità fa da padrona, oppure collaborando con vari negozi. Il sorriso delle clienti soddisfatte è impagabile e quando loro sono felici, io sono felice il doppio!

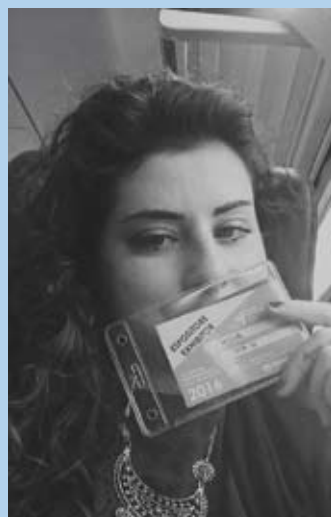

Giulia Menchini fashion

From an early age I wanted to study fashion and the dream started to take shape when my father said that I would have been able to attend the Accademia Italiana. The years at the Accademia Italiana have been the best, full of challenges and achievements under the guidance of true professionals.

After my degree, with a lot of fear and uncertainty, but at the same time with a lot of determination and the willingness to succeed, I decided to undertake a "solitary" road.

I transferred to Turin and I decided to discover the contemporary artisan world, made up of graduates that choose to combine their university studies with manual skills. I put into practice, both the theoretical and the practical knowledge that I had gained at the Accademia, and I created my small brand of self made clothing: Me.G.

The road is yet long, but I am already beginning to reap the fruits participating in self made design markets where the artisan is the owner, or collaborating with various shops. The smile of the satisfied clients is priceless and when they are happy, I am twice as happy!



Mi chiamo Maria Gavelin e vengo dalla Svezia. Prima di iniziare il corso di laurea all'Accademia Italiana ho frequentato per tre anni un programma di studi in design e gestione d'impresa. Questo corso mi ha sicuramente aiutato, ma le mie conoscenze nel settore moda erano ancora molto limitate.

Durante il mio primo anno di studi a Firenze ho appreso i concetti fondamentali che stanno alla base della moda e i vari meccanismi che ne regolano l'industria.

Guardando indietro, posso dire che questo primo anno è stato fondamentale nella mia formazione come designer.

Gli insegnanti in Accademia sono stati unici, ognuno con il proprio metodo di insegnamento. Grazie a loro sono stata in grado di pensare fuori dagli schemi e sviluppare progetti innovativi.

Prima di iniziare questo percorso non avrei mai pensato di progettare una collezione maschile, ma ho voluto mettermi alla prova misurandomi con qualcosa che fosse al di fuori della mia "comfort zone". Mi sono talmente innamorata della moda uomo che ho deciso di presentare una collezione composta unicamente da outfit maschili per la sfilata di fine anno accademico.

Non me ne sono pentita...

Il consiglio che mi sento di dare ai nuovi studenti è di osare e di mettersi sempre alla prova sperimentando anche in settori che non sono familiari.

Mi sono laureata a maggio 2016 e due mesi più tardi grazie all'AI ho iniziato un tirocinio come Junior Designer nell'ufficio stile uomo dell'azienda "Salvatore Ferragamo". Ho lavorato in un team di cinque persone alla nuova collezione che è stata presentata alla Milano Fashion Week a gennaio 2017.

Come per ogni lavoro, non puoi sapere esattamente come andrà e come funzionerà finché non sperimenti in prima persona, ma penso che l'Accademia mi abbia preparato nel miglior modo possibile!

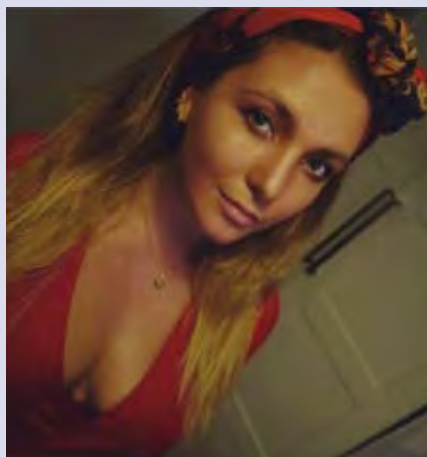

Maria Gavelin fashion

My name is Maria Gavelin and I am from Sweden. Before starting my Bachelor in Fashion Design at Accademia Italiana in Florence,

I studied Design and Entrepreneurship for three years in Sweden. This helped me a lot, but I still had very limited knowledge about the fashion industry.

During my first year at the Accademia I learned the main concepts and rules behind the fashion industry. If I look back at my studies now, this year was the most crucial to further and develop my knowledge of design.

The teachers at Accademia are very unique. They all have their own way of teaching, which for me, worked very well. This helped me to think outside the box and express my ideas.

Before I started my studies I had never thought of doing menswear but I started experimenting outside my comfort zone and I discovered a passion for men's fashion: so much so, that I later decided to design a menswear collection for my final project. I did not regret that.

My advice to new students is that you should always push yourself to do things that you don't particularly like doing and that you are not comfortable with.

I graduated in May 2016 and Accademia Italiana helped me to get my first job at Salvatore Ferragamo two months later, where I worked as a Junior Designer in the Menswear department. We were working in a team of five to create the new collection, that we later presented at Milano Fashion Week in January 2017.

As with any job, you don't know how it is going to be and how the industry really works until you have your first experience, but I believe that Accademia prepared me in the best possible way.





Linda Tranzillo fashion

It was wonderful to undertake my course of studies at the Accademia Italiana: a place that allowed me to learn and at the same time to transform all of my ideas in a concrete project.

The work that is imposed during the first two years of the course, takes life in the third year, dedicated to the preparation of the fashion show.

The total freedom to be able to create from nothing, to choose only a single idea from the infinite possibilities, the dedication necessary for the realization of the outfits, the experience backstage and the participation in the creation of such a big common project are very beautiful occasions for personal and professional growth.

Thanks to all of this I had the possibility to showcase a part of my collection at LuisaViaRoma that was then published in Vogue Talents 2014.

Thanks to the professors that made me fall in love with the artisan craft of tailoring, I started to move my first steps towards the realization of my own brand, until a few months ago, through the Accademia, I had the possibility to present myself at the Valentino maison in Rome, where I am actually doing an internship as a designer for the RedValentino line in the Knitwear Styling Office.

È stato bellissimo intraprendere il mio percorso di studi all'Accademia Italiana: un ambiente che mi ha permesso di imparare e allo stesso tempo di trasformare ogni mia idea in un progetto concreto.

Il lavoro, che viene impostato durante i primi due anni del corso, prende vita al terzo anno, dedicato alla preparazione della sfilata.

La totale libertà di poter creare dal niente, di scegliere una sola idea tra infinite possibilità, la dedizione necessaria per la realizzazione degli abiti, l'esperienza del backstage e di partecipazione alla creazione di un progetto comune così grande sono occasioni molto belle di crescita umana e professionale.

Grazie a tutto questo ho avuto la possibilità di esporre presso LuisaViaRoma una parte della mia collezione che è stata poi pubblicata su Vogue Talents 2014.

Grazie ai professori che mi hanno fatta innamorare del mestiere artigianale della sartoria, ho iniziato a muovere i primi passi verso la realizzazione di un mio brand, fino a quando, qualche mese fa, tramite l'Accademia, ho avuto la possibilità di presentarmi a Roma presso la maison Valentino, in cui attualmente svolgo uno stage come designer all'interno dell'ufficio stile maglieria della linea RedValentino.





Rubaiya Haque fashion

My name is Rubaiya Haque and I graduated in Fashion Design from Accademia Italiana in May 2016. I am currently working in the Research & Development Department at COS and & Other Stories, H&M.



Looking back at my days at Accademia Italiana fills my heart with happiness and pride. I was always deeply curious and interested in fashion and art, but it was at the Accademia Italiana where I got inspired to break free from my comfort zone, take new challenges and be more proactive; alongside it took me on a ride full of adventure and pursuit of creativity.

During my third year of studies in Florence, I took a huge step of courage and started my own online clothing brand 'Rubismo' focusing on Jersey fabric outfits. I launched three collections and also worked as Official Collection Designer of Fashionhotel Zürich 2015 in Switzerland.

After graduating from Florence, I returned to my hometown Dhaka in Bangladesh. I continued working on my brand and launched and exhibited the SS16 collection at the fashion show of AI Thailand Encounter Culture 2016. In the meantime, I worked as a collaborating designer for a local brand 'Plaire' and also got invited to show my collection at 'Asian Designer Week 2016' in Delhi, India.

From last August I have been working at H&M in the Research and Development Department for COS and & Other Stories and loving every bit of it. In AI I learnt the principles of how to design and give life to my imagination. After starting work in production and in R&D, I love to work with trends, learning how a fashion company works, how to implement my skills and knowledge in order to ensure smooth product development. Accademia Italiana has played a very important role in my career till now, it has been a great adventure and enlightening experience that has made me the person that I am today and I'm still learning everyday and wish to continue to do even better.



Mi chiamo Rubaiya Haque e mi sono laureata in Fashion Design presso Accademia Italiana nel 2016.

Al momento lavoro nel dipartimento Ricerca e Sviluppo presso COS e & Other Stories, entrambi marchi appartenenti ad H&M.

Ripensare agli anni trascorsi all'Accademia Italiana mi riempie di soddisfazione e di orgoglio.

Sono sempre stata una persona curiosa con uno spiccato interesse per l'arte e la moda, ma è stata l'Accademia Italiana a consentirmi di uscire dalla mia "comfort zone" lanciandomi in nuove iniziative.

Allo stesso tempo, è stato un viaggio pieno di avventure alla ricerca della creatività.

Durante il mio terzo anno di studi a Firenze, ho preso coraggio e ho lanciato la mia linea di abiti "Rubismo", incentrata su una collezione in jersey.

Ho realizzato tre collezioni e ho lavorato come Designer per Fashionhotel Zurich 2015 in Svizzera.

Dopo la laurea, sono tornata nella mia città natale, Dhaka, in Bangladesh dove ho continuato ad occuparmi del mio brand. La mia collezione SS16 ha sfilato durante il Fashionshow AI Thailand Encounter Culture.

Nel frattempo ho collaborato, in qualità di stilista, per il brand "Plaire" e sono stata invitata a presentare la mia collezione durante la Asian Designer Week a Delhi, in India.

Lo scorso agosto sono stata assunta da H&M presso il reparto Ricerca e Sviluppo dei brand COS e & Other Stories, e non potrei essere più entusiasta!

All'Accademia ho imparato i principi base della progettazione e ho potuto tradurre i miei progetti in realtà.

Accademia Italiana ha giocato un ruolo fondamentale nella mia carriera: ha rappresentato per me una grande avventura e un'esperienza formativa che mi ha reso la designer che sono oggi.





Alessia Barbarossa fashion

The years I spent at Accademia Italiana contributed in a fundamental way to my professional and personal training.

My decision to attend the Accademia Italiana was especially influenced by my desire to learn about all aspects of fashion, from the research of new ideas to the final product. The instructors guide students with dedication so that they can obtain optimal results. The relationship and collaboration with them that grows over the years is really special.

After graduating in Fashion Design I had the opportunity to begin my career at a great fashion house: Valentino chose me after two very difficult interviews.

After a six month internship in the historical archives with specific tasks related to fabrics, I had a fixed-term contract in the same area which deepened my knowledge of the historic company, which included research collaboration with the design office.

After my period with Valentino I was able to collaborate with a famous bridal atelier in my home town, where I've had the opportunity to build upon my knowledge of design and tailoring.

I'm currently working on a personal project that I hope will be the culmination of all of my aspirations...I'll keep you posted!

Gli anni trascorsi in Accademia hanno contribuito in maniera fondamentale alla mia formazione professionale e personale.

Ho scelto di frequentare l'Accademia Italiana per essere preparata sotto tutti gli aspetti che riguardano il prodotto fashion: partire dalla ricerca di nuove idee fino ad arrivare al prodotto finito è una delle maggiori soddisfazioni per me. I docenti, parte fondamentale di questo percorso, seguono lo studente con dedizione per ottenere i migliori risultati, molto bello è il rapporto di complicità e collaborazione che con essi si stabilisce nel tempo.

Dopo la laurea in Fashion Design ho avuto l'opportunità di entrare nel mondo del lavoro in una grande casa di moda: Valentino che mi ha selezionata dopo ben due colloqui molto duri.

Dopo uno stage di sei mesi in Archivio Storico con mansioni specifiche relative ai tessuti è seguito un contratto a tempo determinato, sempre nello stesso settore, con approfondimento della conoscenza storica aziendale e collaborazione con gli uffici stile.

Terminata l'esperienza con l'azienda "Valentino" ho lavorato per un noto Atelier di abiti da sposa del mio territorio dove ho messo a frutto le mie conoscenze stilistiche e sartoriali.

Al momento sono a lavoro per un progetto personale che spero sia il coronamento di tutte le mie aspirazioni....vi terrò aggiornati!!





Alice Pelloni fashion

L'Accademia Italiana mi ha dato l'opportunità di relazionarmi con professori molto competenti e capaci che non solo mi hanno insegnato la professione, ma anche come inserirmi nel mondo del lavoro al termine del corso di studi.

Mi ritengo molto soddisfatta del percorso che ho sviluppato all'interno dell'Accademia.

Appena terminati i tre anni ho avuto la fortuna di fare uno stage presso l'azienda Ermanno Scervino della durata di tre mesi, dopo di che sono tornata in Svizzera dove lavoro tutt'ora presso l'azienda Hugo Boss.

Il mio sogno sarebbe però quello di riuscire a trasferirmi in Inghilterra per espandere il mio bagaglio culturale.

The Accademia Italiana gave me the opportunity to work with very competent and capable professors, who not only taught me my profession but also how to approach the future, after I finished my studies.

I remain very satisfied with how my education developed at the Accademia.

After I finished my three years I was lucky to undertake a three month internship at Ermanno Scervino, after which I returned to Switzerland where I now work at Hugo Boss.

My dream, however, is to move to England to expand my cultural experience.





Mi chiamo Anastassija Balak, vengo dall'Estonia e nel 2011 mi sono laureata presso Accademia Italiana come fashion designer. Posso dire onestamente che è stato un bellissimo periodo della mia vita! Desidero ringraziare soprattutto gli insegnanti, professionisti che mi hanno dato un'ottima quanto innovativa conoscenza nel mondo della moda e del design. Durante i miei studi, sono stata in grado di comprendere il vero significato della mia professione, e subito dopo ho cominciato a creare le mie collezioni con il marchio AB Fashion Design. Attualmente sto lavorando come sarta e stilista freelance, creando di volta in volta collezioni per la vendita. Spero di aprire presto un mio showroom. Grazie Accademia Italiana!!!



Anastassija Balak fashion

My name is Anastassija Balak. I'm from Estonia and in 2011 I graduated from the Accademia Italiana's Fashion Design program. I can say that it was a beautiful time of my life! Above all I want to underline that the professional teachers instilled in me a new and valuable knowledge of the world of fashion and design. During my studies, I was able to learn the meaning of my profession, and afterward I started to create my collections, already under my own brand, "AB Fashion Design." I currently work independently as a seamstress and designer, and sometimes I create a collection to sell. I hope to open my own small store or showroom soon. Thank you Accademia Italiana!





Mi chiamo Anna Clara Cellini, mi sono laureata presso l'Accademia Italiana nel 2013. I tre anni di frequenza in questa scuola sono stati estremamente formativi per la mia figura professionale attuale. In un crescendo che ha trovato la sua realizzazione nella sfilata di fine anno accademico. L'Accademia mi ha permesso di approfondire una conoscenza a 360 gradi sul percorso operativo necessario alla realizzazione di una collezione di moda: dal primo schizzo di un capo fino alla pratica realizzazione, passando per il suo disegno tecnico, il suo cartamodello e la conoscenza tecnica del materiale che lo compone. Attualmente sono impiegata presso l'Azienda Ermanno Scervino dove mi occupo dello stile e dello sviluppo prodotto della maglieria sia uomo che donna.



Anna Clara Cellini fashion

My name is Anna Clara Cellini. I graduated from the Accademia Italiana in 2013. The three years in which I attended this school were extremely formative for my current professional life. The crescendo of my studies culminated in the fashion show at the end of the academic year. The Accademia allowed me to deepen my knowledge thoroughly in all of the necessary skills: from the first sketch of an outfit to its final creation, passing through stages of technical design, pattern-making, and a technical understanding of the materials used. I currently work at Ermanno Scervino, in the area of design and product development of knitwear for both men and women.



"INTROSPECTIVE" COLLECTION





Antonio Cumberback fashion

While I attended Accademia Italiana my experiences were beyond amazing, being tutored by some of the best professors in the industry. Studying at Accademia Italiana definitely helped my design style evolve into another level of sophistication and prepared me for the fashion industry. After graduating from Accademia Italiana I returned home to Barbados for a very brief period, and was selected as lead designer for Miss Barbados 2011, designing her full evening wardrobe for the Miss World Pageant.

In 2012, I moved to New York City, and was hired as a designer for the Zac Posen brand.

Under Zac Posen I've had the privilege of designing the Magnum gown created in honour of the Magnum Gold ice cream. This gown is valued at US 1.5 million dollars.

Numerous celebrities have worn designs which I created under the Zac Posen Brand to high profile events such as the Oscars, Grammy's and Emmy's and can be seen on the red carpets of the same.

La mia esperienza in Accademia è stata spettacolare poiché sono stato seguito da professori altamente qualificati nel campo della moda. Studiare presso l'Accademia Italiana mi ha portato a creare uno stile personale innovativo e altamente ricercato che mi ha permesso di entrare nel mondo dell'industria della moda con un'ottima preparazione. Dopo la laurea all'AI sono ritornato nelle Barbados per un breve periodo e sono stato selezionato come designer per realizzare gli abiti da sera di Miss Barbados 2011 per la sua partecipazione a Miss Universo. Nel 2012 mi sono trasferito a New York, dove sono stato assunto come designer da Zac Posen e dove tutt'ora lavoro. Sotto questa azienda ho avuto il privilegio di disegnare l'abito di gala per l'evento Magnum Gold Ice Cream, valutato in 1.5 milioni di dollari. Numerose celebrità hanno indossato le mie creazioni disegnate per Zac Posen in occasioni di grandi eventi di rilievo internazionale quali Oscar, Grammy e Emmy Awards.





Asuka Saito fashion

When I first enrolled in Accademia Italiana, I didn't have any experience in fashion. Over the years, I learned the industry of fashion, and learned strong

hand drawing and tailoring skills which helped me build up my career. After graduating from AI, I furthered my career into fashion by securing an internship at Erdem, a famous English designer. I also took part in London Fashion Week developing embroidery layouts with Swarovski crystals. Then I moved to New York, where I secured an internship with world known fashion designer Zac Posen.

At the moment I'm working in New York at the company Sand by Saya, where I am in charge of researching new fashion trends and where I design the best sellers of the collection. I can honestly say that my experience at Accademia Italiana definitely helped my career in the fashion world.

Quando mi sono iscritta all'Accademia Italiana, non avevo alcuna esperienza nel mondo della moda. Col passare degli anni ho imparato come muovermi nel settore moda ed ho acquistato una grande abilità nell'illustrazione di moda e nella realizzazione sartoriale degli outfit. Dopo la laurea, ho proseguito la mia carriera nella moda assicurandomi uno stage presso Erdem, un famoso stilista inglese. Ho avuto anche modo di partecipare alla London Fashion Week, dove ho realizzato stoffe ricamate con cristalli Swarovski. Mi sono poi spostata a New York, dove ho proseguito con uno stage presso lo stilista Zac Posen.

Attualmente lavoro sempre a New York presso l'azienda Sand by Saya, dove mi occupo della ricerca di nuove tendenze e disegno i best sellers della collezione. In tutta onestà posso dire che la mia esperienza presso l'Accademia Italiana ha definitivamente aiutato la mia ascesa nel mondo della moda.





Vivere nella capitale del Rinascimento è stata un'esperienza bellissima nella mia vita. A Firenze ho imparato l'importanza del made in Italy. Quando ho finito i miei studi di stilismo moda nella ACCADEMIA ITALIANA sono andata a Barcellona per fare un Master in Fashion Marketing and Trends research. Nel 2008 sono tornata in Colombia ed ho iniziato il mio brand AURA DAJER per donna, sposa e bambini che è cresciuto piano piano grazie alla qualità del lavoro. Ho avuto l'opportunità di lavorare in televisione ed ho partecipato con le mie collezioni a fiere di moda nel mio paese e a Miss Colombia. Nel 2013 ho fatto dei corsi alla Central Saint Martins per completare le mie conoscenze in design e attualmente sto progettando un brand per Bambini e AURA DAJER Home.



Aura Dajer fashion

Living in the capital of the Renaissance was a very beautiful experience in my life. In Florence I learned the importance of Made in Italy. When I finished my studies in Fashion Design at the Accademia Italiana I went to Barcelona to do a Master's degree in Fashion Marketing and Trends Research. In 2008 I returned to Colombia and started my brand AURA DAJER for women, brides and children, initiated little by little thanks to the quality of my work. I had the opportunity to work in TV, in fashion fairs in my country and in Miss Colombia. In 2013 I took courses at Central Saint Martins to complete my knowledge of design and am currently developing a brand for children and AURA DAJER Home.



Sognavo di lavorare nel mondo della moda sin da bambina.

La mia esperienza è stata in una scuola di Milano e lì mi sono accorta che non era adatta a me e che cercavo qualcosa di diverso, un ambiente che mi lasciasse veramente libera di esprimere le mie idee e mi desse le basi per realizzarle.

Mio padre trovò un articolo sul giornale che parlava di una scuola di moda e design a Firenze che si stava affermando sempre di più in Italia così mi sono trasferita in Toscana; era quello che cercavo!

Un ambiente internazionale che dava più importanza alla tecnica. La vera base e non solo al puro apparire.

Ho frequentato il corso di moda più il master e ho avuto anche la possibilità di fare un'esperienza di due mesi in Asia dove ho iniziato a mettere in pratica quello che avevo imparato.

Da lì tutto è volato fino ad oggi...Prima uno stage e poi un anno di lavoro presso Sundek (USA), una breve esperienza da Calvin Klein Jeans e finalmente sono riuscita a realizzare un sogno: lavorare per Miu Miu dove ho imparato a conoscere la pelletteria e scoperto la mia passione per gli accessori.

Ho lavorato come designer di accessori nella loro sede di Parigi fino all'autunno 2015 quando mi sono trasferita a New York per ricoprire la posizione di Head Designer Accessori per Marc Jacobs.

Non immaginavo di arrivare a tanto, ma la costanza mi ha

premiata. Realizzo ora quanto impegno c'è voluto, ma non ho mai mollato e ho sempre preteso il massimo da me stessa.



Barbara Fusillo fashion

I dreamed of working in the world of fashion since I was a child.

My first experience was at a school in Milan, and once there I realized it was not right for me, not as I had expected. So I searched for something different, an atmosphere in which I would

really be free to express my ideas and that would give me the opportunity to turn my dream into reality.

My father saw a newspaper article that mentioned a Florentine fashion and design school that was becoming well known in Italy because it was first attended mostly by foreigners, and that is how I moved to Tuscany. It was what I was looking for!

An international environment that gave more importance to the technical side of fashion...A real base of knowledge and not purely appearance...

I attended the fashion design program plus the Master's and also had the possibility to spend two months in Asia and to put into practice what I learned.

From there time has flown to today. First an internship and then a year of work at Sundek USA, a brief experience at Calvin Klein jeans and finally I was able to realize my dream of working for Miu Miu where I got to know leather goods and discovered my passion for accessories.

It was and still is very challenging but I am now in Paris, still at Miu Miu, and have become a designer. I never imagined getting this far but my perseverance has been rewarded.

I now realize how much commitment is needed, but I never gave up and have always demanded the best from myself.

I worked as an accessories designer in their Paris Headquarters until Autumn 2015 when I then transferred to New York as accessories Head Designer for Marc Jacobs.

I now realize how much commitment is needed, but I never gave up and have always demanded the best from myself.



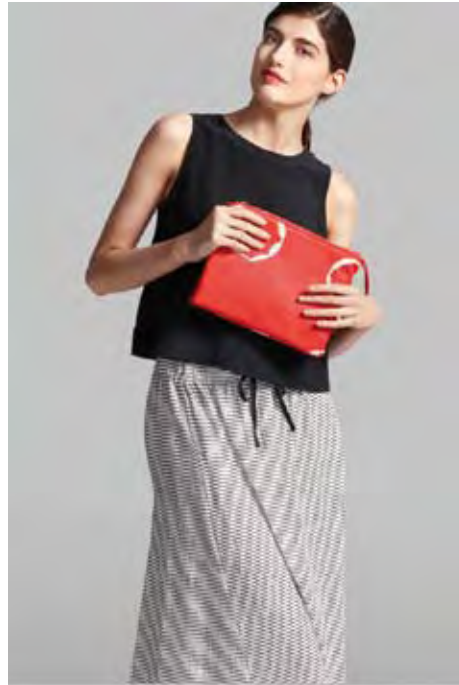

Charlotte Brackee fashion

I am currently working in Product Development at Eileen Fisher, a women's wear company in NYC as Associate Technical Designer. I have included a few photos of projects I have most currently been working on, as a technical designer. Working in a large company means I work as a part of a intricate team. I fit the garments, work on the pattern corrections, and work very closely with the factory and design team to ensure production starts on time and garments are produced correctly.

Eileen Fisher is a wonderful company dedicated to sustainability, women issues, and the effect we have on the environment, factory workers, and work towards a truly responsible supply chain. I am happy everyday to be working in a multi layered company that is more than just producing beautiful garments.

Accademia Italiana has prepared me for my career by teaching more than just an education in fashion. We learn how to ask questions, and find the answers through hard work.

Attualmente sto lavorando con la qualifica di Designer tecnico associato presso l'azienda Eileen Fisher, una casa di moda con base a New York, nel settore ricerca e sviluppo. Ho concluso alcune immagini di progetti su cui sto lavorando al momento. Lavorare in una grande azienda significa fare parte di un team molto complesso: mi occupo della parte sartoriale, lavoro sulle stampe degli abiti e sono in stretto contatto con il centro di produzione e il team di designer per assicurarmi che la realizzazione dei nostri prodotti avvenga nei tempi giusti e senza errori. Eileen Fisher è un'azienda eccezionale, votata alle problematiche della sostenibilità ambientale e dei diritti delle donne, così come ai diritti dei lavoratori: si impegna a realizzare una catena di produzione che non abbia impatti negativi né sulle persone né sull'ambiente.

Ogni giorno mi sveglio contenta e soddisfatta di lavorare presso una casa di moda che non è una semplice azienda, ma che ha in sé molti e differenti interessi rispetto al solo produrre splendidi abiti.

Accademia Italiana mi ha assistito nella mia carriera insegnandomi molto di più che le semplici nozioni scolastiche. Abbiamo imparato ad essere sempre curiosi, e a soddisfare la nostra curiosità attraverso il duro lavoro.



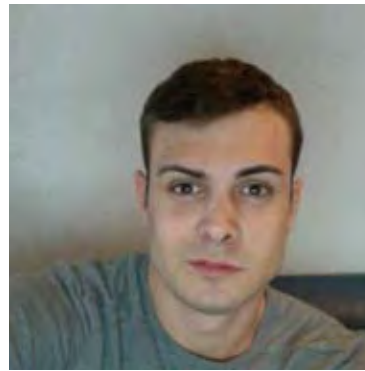

Daniele Santoni fashion

Now that 2 years have gone since my graduation in Fashion Design from the Accademia Italiana I can safely say that the 3 years I spent in the wonderful buildings of the school are amongst the most beautiful of my life. They were made of moments and faces I cannot possibly forget. Throughout this journey I was lucky enough to meet many travel companions, which eventually became friends and are still an important part of my life. Among all the professors I especially remember Marco De Micheli, who helped, supported and also scolded me when it was needed: I owe him a lot. Thanks to AI I also took part in the AIFA project and I was able to assist to my and my fellow students' runway show, which saw the presence of none other than Franca Sozzani, Vogue Italia Editor in Chief. I strongly advise you to take Accademia Italiana into consideration: you will not be disappointed!! Right after my graduation in September I got an internship at Roberto Cavalli for his fashion line Just Cavalli. Once the internship was over, I was asked to stay and am now working at Cavalli as Menswear Designer.

Adesso che sono passati due anni dal conseguimento della mia laurea in Fashion Design presso l'Accademia Italiana mi sento di affermare con certezza che i tre anni passati fra i bellissimi edifici dell'Accademia sono stati sicuramente fra i più belli della mia vita.

Momenti e facce che non posso dimenticare.

Tanti compagni di viaggio, alcuni dei quali con il tempo sono diventati amici e tuttora parti importanti della mia vita.

I fantastici professori, uno su tutti Marco De Micheli, che mi ha aiutato, formato e bacchettato quando era necessario e a cui devo molto.

Il progetto AIFA a cui ho partecipato grazie alla presenza di Franca Sozzani ad assistere alla sfilata di fine anno accademico.

Consiglio quindi di strizzare l'occhio all'Accademia Italiana per il vostro futuro, saprà sicuramente ricambiarvi.

Subito dopo la laurea ho iniziato uno stage presso Roberto Cavalli per la linea giovane Just Cavalli. Finito lo stage sono stato riconfermato e ad oggi mi trovo ancora in Cavalli con la posizione di Menswear Designer.





Elena Camarri fashion

Attending the Accademia Italiana was always a great dream of mine, and the first of many satisfying experiences that I hope to have in my life. Luckily I had the possibility of

attending this school and can guarantee that I was not disappointed; I spent three very intense and serious years at the Accademia at the end of which, after much hard work and many sacrifices, I was rewarded. About a month and a half after graduating I joined the staff of Calvin Klein during the men's fashion week in Milan, alongside the American staff in charge throughout the period of the fashion show, working on various tasks including casting, backstage and production. After that I was contacted by the company for an interview and still work there three years later. My first six months were an internship, after which I was offered a real contract. I work in the design office for leather goods - more specifically, the creation of handbag collections for many internationally renowned brands.

Frequentare l'Accademia Italiana ha da sempre rappresentato per me un grande sogno da realizzare. Per fortuna ho avuto la possibilità di frequentare questa scuola e posso garantire che non mi ha mai delusa.

Ho passato 3 anni molto intensi e seri presso l'Accademia al termine dei quali, dopo tanto impegno e tanti sacrifici sono stata ripagata. Dopo circa un mese e mezzo dalla mia laurea sono entrata a far parte dello staff di Calvin Klein durante la settimana della moda maschile di Milano affiancando la responsabile americana lungo tutto il periodo della sfilata occupandomi perciò di svariate mansioni fra cui reparto casting, backstage, produzione ed altro. In seguito sono stata contattata per un colloquio dall'azienda per cui tuttora, dopo 3 anni, lavoro. I primi 6 mesi sono stati di stage dopodiché mi è stato proposto un vero e proprio contratto. Si tratta di un ufficio stile che si occupa di pelletteria, più precisamente della realizzazione delle collezioni di borse per molti marchi di fama internazionale.

ademia it





Elin Silfvast fashion

My three years in the Bachelor's degree program in Fashion Design at Accademia Italiana were one of the best and most rewarding experiences in my life so far. The program includes a very broad range of courses with professors who are all very talented and with a solid professional background within the fashion industry. I also valued the opportunity that was given to take part in a variety of side projects and field trips. The fact that I didn't speak any Italian upon arrival was not a big obstacle as both the professors and my fellow classmates helped me understand by other means or by translating into English. Meanwhile I was taking Italian classes offered at the school. I also appreciated the diversity of nationalities among the students, which has rewarded me with a global network and friends all over the world.

*My professional steps after graduation:
Internship at Gudrun Sjödén Design, Stockholm, Sweden
Designer/Design Assistant at Gudrun Sjödén Design, Stockholm, Sweden
Internship at SCHO Collection, Stockholm, Sweden
Design Assistant at SCHO Collection, Stockholm, Sweden
Assistant Production Manager and Design Assistant at SCHO Collection, Stockholm, Sweden (current position)*

I miei tre anni all'Accademia Italiana nel corso di Fashion Design possono essere considerati fra le esperienze più significative della mia vita. Il corso di studi vede al suo interno un programma ad ampio raggio, supportato da professori molto preparati e che possiedono un solido background nel mondo della moda. Ho apprezzato molto la possibilità di partecipare a svariati progetti e visite di settore. Al mio arrivo in AI non parlavo la lingua italiana, ma ciò non si è in alcun modo dimostrato un ostacolo: sia i professori che i miei compagni di corso mi hanno aiutato traducendo in lingua inglese. Nel frattempo ho avuto modo di partecipare a lezioni di lingua italiana offerte dalla scuola. Ho anche apprezzato le varie nazionalità presenti fra gli studenti: ciò mi ha consentito di acquisire ed allargare il mio network, oltre a trovare amici da tutto il mondo.

I miei step professionali dopo la laurea:
- Stage e successiva collaborazione come designer ufficio stile presso Gudrun Sjödén Design in Stoccolma (Svezia);
- Tirocinio e successiva collaborazione come assistente designer presso SCHO Collection a Stoccolma (Svezia)
Attualmente sono a capo della produzione e assistente ufficio stile per SCHO Collection a Stoccolma (Svezia)





Mi chiamo Giulia Pastorelli, ho 24 anni e vengo da Follonica in provincia di Grosseto.

La mia passione per la moda viene dall'infanzia. Sono cresciuta in una famiglia di sarti che mi ha trasmesso l'amore per questo settore.

Dopo aver frequentato il liceo artistico scelgo di iscrivermi all'Accademia Italiana di Firenze dove conseguo la laurea in Fashion Design nel maggio 2012.

Gli anni trascorsi all'Accademia mi hanno permesso di entrare in contatto con un mondo che prima immaginavo soltanto. La professionalità e le elevate capacità dei docenti e dei collaboratori mi hanno permesso di

accrescere il mio potenziale, di cimentarmi in materie sempre nuove e diverse che alla fine del percorso mi hanno formata per il mondo lavorativo.

Una scuola che richiede impegno, dedizione e duro lavoro di anno in anno dati gli alti livelli richiesti, duro lavoro che alla fine del percorso viene ripagato con la possibilità di dimostrare al mondo esterno i tuoi lavori con il fashion show di fine anno.

Questo è stato il completamento di anni di studio, di fatica e di crescita personale che solo grazie all'Accademia Italiana sono riuscita a compiere. Dopo la laurea ho lavorato presso l'azienda GILMAR Iceberg Group come assistente direttore creativo di Iceberg Donna Alexis Martial.

L'azienda inoltre mi ha dato la possibilità di viaggiare molto e collaborare con un personale davvero formato e disponibile. Lavorando appunto per la prima linea ho avuto la fortuna di spaziare, sperimentare e allargare le mie vedute sia nell'ambito creativo che pratico.



Giulia Pastorelli fashion

My name is Giulia Pastorelli. I'm 24 years old and am from Follonica in the province of Grosseto. I learned my passion for fashion as a child, growing up in a family of tailors who instilled in me this calling.

After graduating from a high school of the arts, I enrolled in Accademia Italiana in Florence, where I graduated in Fashion Design in 2012.

The years I passed at the academy allowed me to enter into a world that I only previously dreamed of. The highly skilled, professional instructors helped me to reach my potential, giving me a strong foundation in new subjects that by the end of my studies prepared me for the working world. It is a school that requires commitment, dedication and hard work from one year to the next, given the high expectations. Hard work that in the end is rewarded with the possibility of showing the outside world the results at the year-end fashion show, the culmination of years of study, effort and personal growth.

While at the Accademia Italiana I worked at the GILMAR Iceberg group as an assistant to the Creative Director Donna Alexis Martial. The company also gave me the possibility to travel often and collaborate with well-trained and helpful people. Working on the black label, I had the good fortune to be able to experiment and grow both creatively and practically.

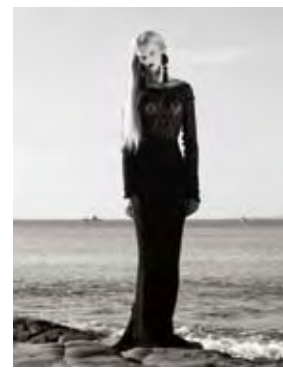



I miei tre anni all'Accademia Italiana sono stati decisamente i più belli della mia vita. Ho avuto paura quando dovevo decidere se iscrivermi o meno, ma con il senno di poi è stata la decisione migliore che potessi prendere. Mi sono divertita, ho imparato molto e ho incontrato persone che mi hanno aiutata e tutt'ora fanno parte della mia vita. Dopo l'Accademia ho mandato tantissimi cv e fatto svariati colloqui fino a quando mi hanno presa per uno stage nell'azienda Ermanno Scervino dove poi mi hanno assunto. Attualmente lavoro per loro nell'ufficio stile outerwear e sartoria donna.

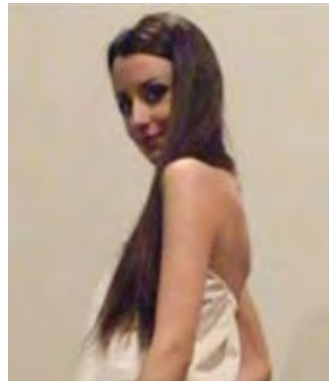

Giulia Pianigiani fashion

My three years at the Accademia Italiana were definitely the best three years of my life. I was afraid when I had to decide whether or not to enroll, but in hindsight it was the best decision I could have made.

I had fun, I learned a lot and I met people who helped me and who are still part of my life. After the Accademia I sent out a lot of Cvs and had various interviews until I was offered an internship at Ermanno Scervino, which then hired me. I currently work in their outerwear design office and in women's tailoring.

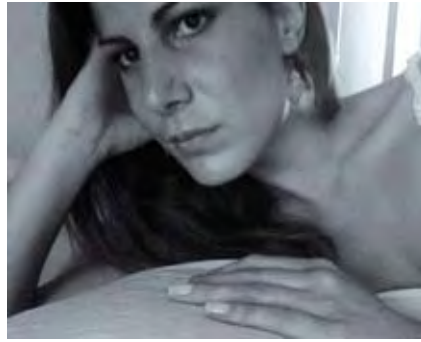

Sara Rua Herrera fashion

I can honestly say that my experience at the Accademia Italiana was definitely very positive and a great help in my training as

a fashion designer. I found myself in a very welcoming environment, both on the part of the professors and of my classmates. I met wonderful people from all over the world, which allowed me to know different cultures.

I presently work as the head of the design department of the Florentine brand Sonia Fortuna, alongside the designer Sonia Gonnelli. For the past three years I've managed the development of the women's wear line, with the aim of enhancing the product, participating in the selection of fabrics and materials. I began there with a six month internship, after having graduated from the Accademia Italiana.

Posso dire con onestà che la mia esperienza all'Accademia Italiana è stata sicuramente molto positiva e di grande aiuto per il mio percorso formativo come stilista. Mi sono trovata in un ambiente molto accogliente sia da parte dei professori che dei miei compagni di classe.

Ho trovato delle persone meravigliose provenienti da tutto il mondo che mi hanno permesso di conoscere diverse culture.

Al momento lavoro come responsabile dell'ufficio stile del brand fiorentino Sonia Fortuna a fianco della stilista Sonia Gonnelli, sviluppando da tre anni la linea di abbigliamento donna.

Ho iniziato con uno stage di 6 mesi subito dopo essermi laureata all'Accademia Italiana.





Tania Sanchez fashion

Sono fiera di essere stata una studentessa dell'Accademia italiana. Ho vissuto tre anni fantastici vicino a professionisti del settore della moda che mi ha formata come stilista e mi hanno aiutato a realizzare i miei sogni. Inoltre, ho vissuto in una città bellissima come Firenze, la città dell'arte e della lavorazione della pelle per eccellenza.

Quello che mi è piaciuto di più è stata l'atmosfera internazionale: ho potuto conoscere tante persone, ora amici, da tutto il mondo, e sono stata educata da maestri molto disponibili e amichevoli.

Vorrei davvero tornare a salutarli.

Nell'Accademia ci hanno formato sia nel settore di haute couture che pronto moda, e questo mi è servito tantissimo per poter realizzare il mio sogno.

Al momento ho lanciato sul mercato, insieme a una mia ex-compagna dell'Accademia, pure lei spagnola, il nostro marchio di abiti di alta e pronto moda, sia da uomo che da donna, chiamato Sewingpeanuts in vendita online.

(www.sewingpeanuts.com).

I'm proud of having been a student at Accademia Italiana. There I spent three wonderful years, surrounded by a staff with a professional backgrounds in Fashion which helped me become a designer and helped me realize my dreams, besides living in a wonderful city like Florence, renowned worldwide for its leather craftsmanship and its art. What I liked the most was the international environment: I got to meet many students, now friends, and I was educated by really professional and helpful teachers.

I would love to come back and see them again! At Accademia we have been trained both in Haute Couture and Pret a Porter, which really helped me make my dream come true.

At the moment I've just launched, together with an ex. colleague from the Accademia, my own women's wear brand under the name Sewingpeanuts, which can be purchased online. (www.sewingpeanuts.com)



Teresa Mereu fashion

Ho iniziato il mio percorso stilistico all'Accademia Italiana partendo da zero ma con tanta voglia di imparare il più possibile. Nel corso dei tre anni ho avuto la fortuna di lavorare con veri professionisti nel settore della moda; splendide persone che mi hanno trasmesso la voglia e la determinazione di lavorare sodo e di pretendere sempre da me stessa più di quanto potessi pensare.

E' stato un continuo crescere ed apprendere. La mia esperienza scolastica mi è stata utilissima per i tirocini ed i lavori presso uffici stile.

Prima di terminare gli studi come Fashion designer ho avuto un'esperienza come assistente stilista presso un ufficio stile di menswear. Dopo essermi laureata ho lavorato, come tirocinante, alla collezione ss15 di Manish Arora. Ho passato sette mesi in New Delhi e poi sono tornata in Europa e da sei mesi vivo a Copenaghen e lavoro come tirocinante presso lo studio di Anne Sofie Madsen.

I began my studies at Accademia Italiana with zero knowledge but with a lot of desire to learn as much as possible. Over the course of three years I was lucky to work with real professionals in fashion design and with wonderful people who gave me the will and determination to work hard and to demand more from myself than I thought possible.

It was a period of continuous growth and learning, that once I graduated continued to prove very useful in the apprenticeships and jobs in design firms that were to come.

Before graduating as a Fashion Designer I worked as an assistant designer at a menswear design firm, and after graduating I worked as an apprentice for the Spring/Summer 2015 collection of Manish Arora. After having lived in New Delhi for seven months I decided to return to Europe, and have lived in Copenaghen for six months, working as an apprentice for the studio of Anne Sofie Madsen.





Yevgeniya Lazareva **fashion**

When you come from far away, you never know what to expect. You change city, country, language and you don't have family and friends nearby.

But with AI, from my first day I always felt at home: my professors and the staff soon became my second family – my companions, my new friends. The nice thing about AI is that it is an international school where you meet people from everywhere.

Even now I stay in close contact with the friends I made, despite the distances. When we speak to each other, we always say that those three years of studying were the best.

We received excellent training in every aspect of design, and since the time of my graduation I've never had anything to feel ashamed about. Quite the contrary!

Unfortunately it isn't enough to just be good; you also have to be lucky. I've had strong support from the school in looking for a job and in fact I found one soon after graduating.

I began at the knitwear company Uneeto(uneeto.com). I was lucky – I did more than photocopies. In the three years I spent there, I learned the meaning of work and was definitely able to demonstrate what I learned in my three years of study.

My job was to sketch clothing, check for defects in prototypes, create flat drawings and stay in contact with clients.

Later I decided to change jobs and found a position in the accessories design company Artiminori, where I currently work. I began as an intern and now, four years later, I've become head of the office and project manager. We work on designs for some famous brands.

The next step is Gare St Lazare, my handbag brand that I registered in September 2014. We'll see where this path takes me over the next few years.

I definitely wouldn't be where I am now without my practical experience. Without a doubt, it is Accademia Italiana that opened my "box of dreams."

Quando vieni da lontano, non sai mai cosa aspettarti. Cambi città, il paese, lingua, e non hai la tua famiglia e amici accanto.

Ma con Accademia Italiana, sin dal mio primo giorno, mi sono sentita sempre a casa: i miei professori e lo staff sono diventati presto la mia seconda famiglia, i miei compagni – i miei nuovi amici.

Il bello dell'Accademia Italiana è che è una scuola internazionale, incontri persone da ogni dove.

Fino a oggi sono rimasta in stretto contatto con i ragazzi nonostante le distanze. Quando parliamo tra di noi, diciamo sempre che quei tre anni di studi, sono gli anni migliori.

Abbiamo avuto un'ottima preparazione su ogni aspetto del design, e da quando mi sono laureata, non mi sono mai dovuta vergognare. Anzi!..

Purtroppo non basta essere solo bravi, bisogna essere anche fortunati. Ma ho avuto un appoggio forte della scuola nel cercare lavoro, infatti ho trovato un impiego subito dopo la laurea.

Ho iniziato per un marchio di maglieria Uneeto (uneeto.com). In tre anni passati presso questa azienda, ho capito il significato di lavorare e sicuramente ho potuto far vedere cosa ho imparato negli anni di scuola.

Dovevo fare i disegni dei capi, seguire lo sfidamento dei prototipi, compilare le schede tecniche, e tenere il contatto con i clienti.

In seguito ho trovato un posto presso un ufficio stile di accessori "Artiminori", dove attualmente lavoro. Ho iniziato come stagista e oggi, dopo 4 anni, sono diventata responsabile dell'ufficio e project manager. Ci occupiamo di stile per alcuni marchi famosi.

Il prossimo step è Gare St Lazare, il mio marchio di borse che ho registrato nel settembre 2014.

Vediamo dove mi porterà tra qualche anno questa strada.

Sicuramente non sarei mai arrivata al punto dove sono oggi senza la mia esperienza lavorativa. Ma senz'altro è stata Accademia Italiana che ha aperto la "scatola dei sogni".



RINGRAZIAMENTI

Si ringrazia l'Accademia Italiana per avere permesso la pubblicazione di questo progetto

Progetto Grafico:
Walter Conti

Tutti i diritti riservati
Copyright Accademia Italiana 2017 ©
o dei rispettivi autori che hanno
concesso la pubblicazione delle foto

Finito di stampare nel:
Febbraio 2017



*PHOTOGRAPHY
INTERIOR
GRAPHIC
FASHION
DESIGN*

 **accademia italiana**
ARTE MODA DESIGN

ACCADEMIA ITALIANA
Piazza Pitti 15
50125 Firenze
Tel. +39 055 28.46.16
www.accademiaitaliana.com
e-mail: study@accademiaitaliana.com